



HAUSBOOTFERIEN **FÜHRERSCHEINFREI!**



Frankreich - Deutschland - Portugal



© David Maugendre

Saison 2019 | Fotos

© 3wcom | © Agence Cameleon - Hervé Hote | © Air N. Bouyssi | © Alain Doire | © Andreas Duerst | © Anjou Navigation | © Annabelle Le Doledec | © ARPT Alentejo | © Atelier Bos | © Atout France - Amélie Blondiaux | © B. Liegeois | © BFCTourisme - Alain Doire | © Bobby Cowling | © CDT35 - Mary Quincy | © CDT47 | © Charente Tourisme | © Château du Plessis Bourré | © Christian Richters | © Claire Jachymiak | © Côtes d'Or Tourisme - R. Krebel | © CRT Centre Val de Loire | © CRT Franche Comté | © CRT Franche Comté - Julie Thiebaud | © CRT Franche-Comté - Michel Joly | © CRT Midi Pyrénées - Dominique Viet | © CRTB - Alexandre Lamoureux | © CRTB - Emmanuel Berthier | © CRTB - Simon Bourcier | © David de Miguel Herrero | © David Maugendre | © Dina | © Drone Images Solutions | © Elkenseize | © F. Charel | © France Mag / Howorth | © Fred34560 | © G. Huet | © G. Mulvaney | © Groupe Salins | © Heinz Storrer | © Hendrik Silbermann | © Hilke Maunder | © Hôtel de ville - Regine Datin | © Interview Production | © Intercroisières | © iStock - Andres | © J. Damase | © J. Damase - La Vélo Francette | © J.J. Bernier | © Jacqueline Pirou | © JAG Images-Tour Carbonnière | © Jean-Patrick Gratien | © Jean-Sébastien Evrard | © Jose Miguel Redondo | © Kameraauge | © Karine Grégoire | © Lot Navigation | © Lot Tourisme - C. Novello | © M. Hellard | © Martine Noblet | © Mas de la Comtesse | © Mathwig-Frank | © Messerschmidt-Joachim | © Micault | © Morgane Bricard | © Navigation douce | © Nicolai | © Nicols | © Nicols - Arnoldi Design | © O. Friedrich | © Olivier Chauvin | © OT - Sébastien Laval | © OT Cahors | © OT Cap d'Agde - Comte | © OT Minervois | © OT Saverne | © Paloma Mielcarek | © Pat on Stock | © Philippe De Rexel | © Picknick | © Ray kershaw | © S. Jean-Baptiste | © Scherer | © Seeland | © Seth Golub | © Silver | © SMC - Simon Baudouin | © Sarreguemines Tourisme - Thierry Grun | © Stefan Weis | © Stéphane Ouzounoff | © Terra Botanica | © Vallée de la Sarthe | © Ville du Mans - Gilles Mousse | © Virginie Sallé Seutin | © Voyage à Nantes | © Walibi Sud-Ouest | © www.scharmuetzelsee.de | © Yves Van Cauter | Fotolia - © Kirsty Pargeter - Fotolia - © Afanasias | Fotolia - © Mapics | Fotolia - © Oscar | Fotolia - © Philippe Bosseboeuf | Fotolia - © Philphoto | Fotolia - © Rudolf Ulrich | Fotolia | © Kanuag | Fotolia | © Punto Studio Foto AG | Fotolia - © Strikker | Fotolia - © Westfotos.de | iStock - © Borchee | iStock - © Pixdeluxe | iStock - © Wundervisuals | iStock - © Zorann



ÜBERSICHT



- 05 • Urlaub für Alle
• Nicols-Geschenkgutschein
- 07 • Bereiten Sie Ihre Hausbootfahrt vor
- 08 • Zusatzoptionen
- 10 • Hausbootferien: je nach Geschmack
- 11 • Die Natur

→ FRANKREICH

- 12 • Bretagne
- 14 • Anjou
- 16 • Charente

- 18 • Lot
- 20 • Aquitanien
- 22 • Midi
- 24 • Camargue
- 26 • Loiretal
• Nivernais
- 28 • Burgund
- 30 • Franche-Comté
• Saôneal
- 32 • Elsaß

→ DEUTSCHLAND

- 34 • Mecklenburg
- 36 • Brandenburg

→ PORTUGAL

- 38 • Lago Alqueva

NICOLS®

- 40 • Die Nicols®-Hausbootflotte
- 55 • Nicol's Yacht
• Werden Sie Besitzer

→ PREISE

Siehe Preisheft mitte des Katalogs

LUST AUF EINEN HAUSBOOTURLAUB, JA ! Aber mit Nicols®



- 100% made in France
- Elegante und helle Boote
- Die Boote sind Familienfreundlich mit maximaler Sicherheit
- Freundlicher Empfang an jedem Stützpunkt
- Ihre Treue wird belohnt

- Nicols® ist in den schönsten Regionen Frankreichs, in Deutschland und Portugal (Exklusiv bei Nicols®)
- Ein Geschenk wartet auf Sie bei Ihrer Ankunft auf dem Boot
- Schwimmbad mit Warmwasser (Exklusiv bei Nicols®), ideal für die Kleinen... und für die Großen!

IHR HAUSBOOTURLAUB

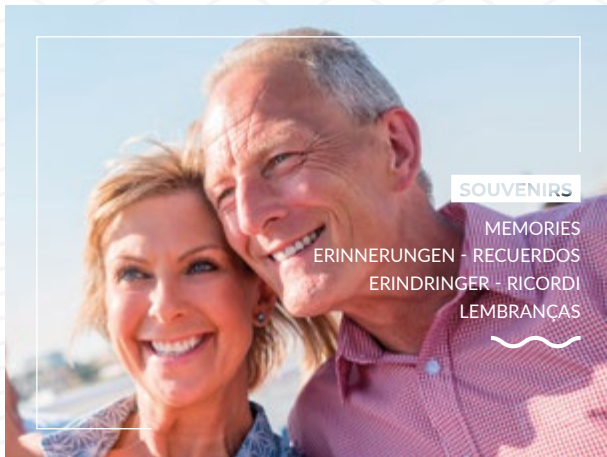

SOUVENIRS

MEMORIES
ERINNERUNGEN - RECUERDOS
ERINDRINGER - RICORDI
LEMBRANÇAS



CAMARGUE



LE LOT



CANAL DU MIDI



PORTUGAL



FRANCHE-COMTÉ

URLAUB FÜR ALLE...



Jeder, ob Neulinge- oder Erfahrene Crews werden ihr passendes Hausboot und zielgruppengerechte Aktivitäten finden.



MIT DER FAMILIE

Ein Hausbooturlaub mit Nicols® lässt Sie einzigartige Momente mit Ihrer Familie erleben. Dieses unvergessliche Urlaubserlebnis begeistert Groß und Klein.

Das ganze Jahr ist geprägt von Hektik, von gefüllten Terminkalendern und reizüberfluteten Tagen.

Gönnen Sie sich ein Wochenende lang eine Auszeit mit Ihrer Familie und verbringen Sie einen gemeinsamen Urlaub: All das bietet Ihnen Hausboottourismus!



ALS PAAR

Lust auf eine romantische Auszeit, um neue Kraft zu schöpfen? Dann führt nichts an einer kleinen Flussreise vorbei!

Entspannen Sie bei einem romantischen Wochenende auf dem Wasser, oder auch für mehrere Tage oder eine Woche lang.

Fern vom Alltagsstress bietet Hausbooturlaub eine originelle und perfekte Möglichkeit, um wieder zu sich selbst zu finden und zu relaxen.



FÜR SENIOREN

Senioren sind entdeckungsfreudig. Deshalb suchen Sie nach ungewöhnlichen Urlaubserlebnissen, die ihren Horizont erweitern. Mit Nicols® starten Sie zu einer Hausboottour, auf der Sie Frankreich vom Wasser aus entdecken – an Bord eines Bootes, das Komfort und Sicherheit vereint.

Die Hausboote von Nicols® sind perfekt an die Ansprüche einer aus Senioren bestehenden Besatzung angepasst.



MIT FREUNDEN

Hausbooturlaub eignet sich auch für größere Gruppen, die gemeinsam auf einem oder auf mehreren Nicols®-Hausbooten für ein Wochenende, einige Tage oder eine Woche verreisen.

Sie möchten einen Geburtstag feiern, ein Treffen mit Familie oder Freunden planen, oder Sie suchen nach einer außergewöhnlichen Idee für ein verlängertes Wochenende? Ihre Suche hat nun ein Ende!

VERSCHENKEN SIE EINEN WERTGUTSCHEIN!

Machen Sie Ihren Nächsten mit dem Nicols-Geschenkgutschein ein originelles Geschenk!

Eine Flussfahrt an Bord eines führerscheinfreien Hausbootes für einen unvergesslichen Aufenthalt auf dem Wasser.

Für weitere Einzelheiten bitte kontaktieren Sie uns.





BEREITEN SIE IHRE HAUSBOOTFAHRT VOR

und dann... Leinen Los!



STEUERN, DAS IST EINFACH

Nicols® Boote sind kinderleicht zu steuern! Sie werden feststellen, dass **die Bedienung des Bootes sehr einfach** mit einem Lenkrad und einem Gashebel funktioniert.

Ihr Boot ist dabei mit einem Innensteuerstand ausgerüstet und verfügt meistens über einen zweiten Steuerstand außen, auf dem Sie die Sonne und das Panorama herrlicher Landschaften genießen können.

Eine ausführliche Einweisung vor Beginn Ihrer Fahrt genügt, um Sie zum sicheren Kapitän zu machen.

VORSICHT: auch wenn das Navigieren ab 16 Jahre möglich ist, so liegt die Verantwortung beim Kapitän!



KANAL ODER FLUSS?

Je nach Abfahrtsbasis können Sie auf Kanälen und / oder Flüssen fahren. Besonders im Frühjahr und manchmal im Herbst sind Flüsse von Natur aus eher dem Hochwasser ausgesetzt, als die der Infrastruktur angepassten Kanäle. Das Hochwasser kann Fahrverbot mit sich bringen, was uns aus Sicherheitsgründen zwingt, Sie auf Kanäle umzuleiten oder auf eine andere Abfahrtsbasis auszuweichen, was selbstverständlich keine Stornierung Ihrer Bootsmiete zur Folge hat. Wir empfehlen Ihnen, sich bei uns über den aktuellen Wasserstand vor Ihrer Abfahrt zu informieren.



WO FESTMACHEN

Während Ihrer Bootsfahrt **steht es Ihnen frei, dort festzumachen, wo es Ihnen gefällt**, sofern die Umgebung dies auch erlaubt... und selbstverständlich bitte auch Privatanlegestellen vermeiden!

- Viele Städte und Dörfer bieten Ihnen Häfen und Anlegemöglichkeiten an. Einige sind kostenlos, für andere muss ein kleiner Obolus entrichtet werden (Betrag richtet sich nach der Größe Ihres Bootes und den jeweiligen Hafengebühren: Rechnen Sie im Schnitt mit 10 bis 50 €).
- Selbstverständlich können Sie ebenfalls in freier Natur anlegen. Respektieren Sie dabei die Umwelt und lassen Sie bitte keine Abfälle zurück.

ACHTUNG:

Die in diesem Heft vorliegenden Informationen werden unter Vorbehalt mitgeteilt. Manche Daten hängen vom Boot und von der Gegend wo Sie fahren, ab.



DIE SCHLEUSEN

- Auf Ihrer Fahrt werden Sie mehr oder weniger Schleusen und bewegliche Brücken passieren. Die Durchfahrt ist kostenlos.
- Es gibt sowohl automatische als auch manuelle Schleusen. Die Schleusenwärter freuen sich über Ihre Mithilfe beim Kurbeln. In der Charente sind Sie Ihr eigener Schleusenwärter, dafür gibt es keine offiziellen Schließzeiten.
- **Am 01. Mai, 14. Juli und 01. November** sind bestimmte Schleusen geschlossen. Bitte nehmen Sie Kontakt mit uns auf, um die betroffenen Regionen zu erfragen.



FLUSSKARTE

Unentbehrlich für den guten Verlauf Ihrer Bootsreise finden Sie in Ihrer Flusskarte die detaillierte Streckenführung des Wasserweges, auf dem Sie fahren werden mit **praktischen Informationen** (Schleusen, Liegeplätze, Wasserbunkermöglichkeiten...) und **touristischen Informationen:** Adressen der Sehenswürdigkeiten, Öffnungszeiten, Markttag, gute Restaurants... Bestellen Sie jetzt Ihre Flusskarte, um diese zusammen mit den übrigen Reiseunterlagen für Ihre Bootsfahrt zu Hause zu erhalten: So haben Sie die Zeit und Musse Ihre Strecke im Voraus zu planen.



ZUSATZOPTIONEN





FAHRRÄDER

Unbedingt in Frankreich und in Portugal zu empfehlen um Landschaft, Dörfer und Städte zu erkunden. Natürlich können Sie damit auch frische Croissants und Baguettes beim Bäcker holen. Bitte Ihre Ausrüstung nicht vergessen!

Für Kinder unter 12 Jahren besteht Helmpflicht. Denken Sie daran, Ihre Ausrüstung mitzubringen.



ANGELN

Sie können auf den Kanälen oder auf den Flüssen angeln aber dafür sollten Sie im Voraus einen Angelschein in einem Angel-Geschäft erwerben.

Für das Angeln in Frankreich können Sie diesen Angelschein auf der Website de.cartedepeche.fr kaufen.

Ein Angelschein für 7 Tage kostet unabhängig von der Aufenthaltsdauer in Frankreich ca. 32 €, in Deutschland 40 € und in Portugal 25 €.

Viel Erfolg beim Angeln!



GASGRILL

Hier eine Super-Zustausstattung, die Hand in Hand mit den Ferien geht: Nehmen sie Ihren Grill an Bord mit und genießen Sie unvergessliche Grillparties!

Die meisten unserer Abfahrtsbasen vermieten diese Geräte, die mit Gas funktionieren. Erkundigen Sie sich vor Ihrer Abfahrt.



W-LAN

IPad, Notebook, iPhone... Bleiben Sie während Ihrer gesamten Fahrt Online!

Die meisten unserer Abfahrtsbasen bieten den Service des «W-LAN an Bord» an, der es Ihnen erlaubt, mehrere Geräte gleichzeitig zu verbinden*. Bitte nehmen Sie Kontakt mit uns auf, um weitere Informationen zu erhalten.

(*unter Vorbehalt hinsichtlich der Netzqualität, die von Region zu Region unterschiedlich sein kann).



DIE GEPÄCKE

Nehmen Sie lieber Reisetaschen anstatt Koffer mit, da diese im Boot sperrig sind. Wenn Sie doch Koffer vorziehen, leeren Sie diese bevor Sie mit dem Boot abfahren und bringen Sie sie in Ihrem Auto unter. Packen Sie auch bequeme, nicht rutschende Schuhe ein (Sportschuhe, Tennisschuhe), damit Sie sich besser bewegen können. Denken Sie an Sonnenschutz: Creme, Brille, Hut... und ausreichend Speicherkarten für Fotos!



POOL: EXKLUSIV BEI NICOLS®

Swimmingpool: Badespaß für groß und klein...

Gönnen Sie sich das Vergnügen und buchen Sie einen beheizten, anhängbaren Pool!

Möglich bei NICOLS® Estivale, Confort und Sedan (außer N800 und Primo®).

N.B.: Beim Mieten des Pools mit einem Boot von 13 m Länge oder mehr: Bootsführerschein erforderlich.



TIERE

Tiere sind an Bord willkommen. Ein Zuschlag von 40€ wird bei der Bootsübergabe berechnet. Das benötigte Material wie: Futternapf, Decke, etc. müssen Sie selbst mitbringen. Achten Sie auf Ihre Sicherheit und dass Ihnen und Ihrem Tier keine Unannehmlichkeiten entstehen.



LIEGEMATRATZEN

Entspannen Sie an Deck Ihres Nicols-Hausbootes und faulenzen Sie an der Sonne auf unseren bequemen faltbaren schwimmenden Liegematratzen.

BITTE MERKEN:

Technische Daten: 2,55 m x 3,10 m. Größe: Fassungsvermögen: 700 L für 3 Personen.

Doppelreeling ringsum, für Ihre Sicherheit. Durch 2 Schiebeklappen zur Terrasse umbaubar.

Verfügbar in: Elsaß / Aquitanien / Charente / Franche Comté / Midi.

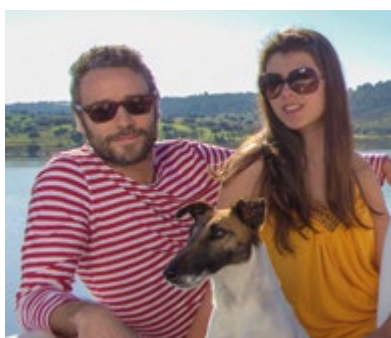

ALL INKLUSIV

ENDLICH FERIEEN !

Wählen Sie die Option **ALL INKLUSIV** und werfen Sie die Leinen in aller Gelassenheit los!

Ihr All-Inklusiv Paket beinhaltet:
den Kraftstoff + die Endreinigung
+ 2 Fahrräder + die Flusskarte +
1 Set Badehandtücher pro Passagier +
1 Geschirrrhandtuchset.
Fragen Sie bei uns nach.

HAUSBOOTFERIEN : JE NACH GESCHMAK



NICOLS® hat für Sie eine Auswahl von Themen für Ihre Hausbootferien zusammengestellt, die Ihren Bedürfnissen am besten entsprechen.



GASTRONOMIE UND WEINERLEBNIS

Weinbaugebiete, Weinkeller, Weinprobenveranstaltungsorte, Spitzenrestaurants, lokale Spezialitäten und heimische Produkte, Verkostungen ...



GESCHICHTE UND KULTURERBE

Schlösser, kirchliche Bauwerke, Denkmäler, Besichtigung mit oder ohne Führung.

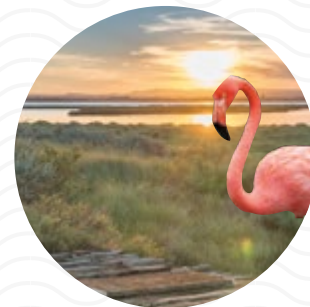

FAUNA UND FLORA

Naturschutzgebiete mit einzigartige Flora und Fauna, beeindruckende Landschaften. Besichtigung mit oder ohne Führung.

GOLF

Verbinden Sie Ihren Schiffahrtgenuss mit Ihrer Leidenschaft für Golf. An einigen Anlegestellen gelangen Sie direkt zu Fuß auf den Golfplatz.

BADEN

Natur- oder Stauseen, Zutritt zu Stränden am Meer, angelegte Strände oder natürliche Fluss- bzw. Kanalufer, Schwimmbäder, Waterparks usw.

ANGELN

Auf dem Kanal, im oder auf dem Fluss, See oder Weiher: Ein Urlaub zu Wasser bietet sich wunderbar zum Angeln an ! Egal ob Sie ein leidenschaftlicher Angler oder Amateur sind!

FAMILIE

Entdecken Sie alle Aktivitäten für Familie und Kinder : Tierparks, Spielplätze, Abenteuerspielplätze usw.

Sie finden in unserem Katalog verschiedene Piktogramme, die Ihnen helfen, Ihre Lieblingsreiseroute zu planen.

| | | | | |
|---------------------------------------------------------------------------------------------------------------|--------------------------------------------------------------------------------------------------------------|----------------------------------------------------------------------------------------------------------------------------------|------------------------------------------------------------------------------------------------------------------------------------|------------------------------------------------------------------------------------------------------|
|  Gastronomie & Weinerlebnis |  Ausgrabungsstätte |  Badestelle |  Bemerkenswerte Flora und Fauna, Zoo, Tierpark |  Wanderungen |
|  Weinanbaugebiet |  Grotte |  Hallenbad |  Golf |  Bahnhof |
|  Restaurant |  Museum |  Nautische Aktivitäten |  Fahrradtouren |  Flughafen |
|  historisches Kulturerbe |  malerisches Stadtzentrum |  Schiffshebewerk, Bootsrampe, Schleusentreppe |  Aussichtspunkt, Panorama |  Crew , Familie |
|  kirchliches Kulturerbe |  Handwerk |  Angeln |  Ausritte, Reitsportzentrum | |

DIE NATUR, **IST UNSER HÖCHSTES GUT!**



© Simon Baudouin - SMCG

Um die Umwelt zu schützen, bekommen Sie von NICOLS® bei der Bootsübernahme ein Set mit biologisch abbaubaren Reinigungsmitteln.

Legen Sie bitte Ihre Müllbeutel in die dafür vorgesehenen Behälter.

Beim Anlegen achten Sie darauf, die Flora und Fauna nicht zu zerstören.

Wenn wir die Natur dauerhaft erhalten, wird Ihr Urlaub mit Sicherheit noch schöner.



In Portugal ist die gesamte NICOLS®-Schiffsflotte mit Solaranlagen ausgestattet.



NICOLS® setzt sich für den Erhalt des Canal du Midi (Unesco Welterbe) ein.



NICOLS® ist Entwickler des ersten Hausboots, das komplett elektrisch angetrieben ist. (siehe Seiten 42-43).



 Canal de Nantes à Brest - La Vilaine - L'Erdre

REDON

Entdecken Sie im Flussgebiet von Vilaine, Erdre und dem Kanal von Nantes nach Brest den Charme der Bretagne: Wasserwege nur für die Freizeitschifffahrt, Sitten und Traditionen, Crepes und Cidre, frische Fische und Meeresfrüchte.

AB GLÉNAC UND SUCÉ-SUR-ERDRE



Man atmet Magie und Geheimnis in der Bretagne. Entdecken Sie seine historischen und architektonischen Schätze: das Städtchen Josselin mit seinem imposanten, sich **im Wasser spiegelnden Schloss**; Malestroit und seine Häuser aus dem 15. Jhd; das Handwerkerdorf La Gacilly; Redon, 832 gegründete Stadt oder Blain (Kunst und Brauchtummuseum).

Die Vilaine führt Sie nach Rennes, Hauptstadt der Bretagne, folgend nach Dinan, welches von seinen Festungsmauern des XIII Jahrhunderts umgeben ist.

Schliesslich wird Sie die Erdre mit ihrem ungezähmten (plaine de Mazerolles), aber gleichzeitig auch **mit 17 Schlössern auf einer Länge von 15 km** versehenen Strecke verzaubern. 2 Stunden Fahrt ohne Schleuse erlauben Ihnen in das Herz der Stadt Nantes vorzubringen. Entdecken Sie auf den alten Schiffswerften eine außergewöhnliche Welt in der „MACHINES DE L'ÎLE“: riesige Spinne, Ameise oder noch der berühmte mechanische Elefant. Einige Sehenswürdigkeiten sind noch zu sehen sowie die Kathedrale Saint-Pierre, das Schloss der Herzöge der Bretagne, die Pommeraye Passage usw.



L'ERDRE



JOSSELIN



WAS SIE NICHT VERSÄUMEN SOLLTEN

| | |
|--|------------------------------------------------------------------------------------------------------------------------------------------------------------------------------------------------------------|
| | LA GACILLY: ca. 30 Kunsthandwerker JOSSÉLIN: Malerei, Bildhauerei, Keramik, Leder, Schmuck... LA ROCHE-BERNARD: Kunstwerkstätten in der Altstadt |
| | Schloss Ducs de Bretagne (Nantes), Schlösser Blain und Josselin, Schlösser der Erdre... Reizvolle, authentische Städtchen: Malestroit, La Roche-Bernard, Josselin, Rochefort-en-Terre |
| | ÎLE AUX PIES (Elsterninsel): Abenteuerstrecke GUENROUËT: Freizeitpark, Minigolf und Wasserrutschbahn NANTES: Machines de l'île (Ständige Ausstellung: Halb Biest halb Maschine) |



→ NANTES Machines de l'île

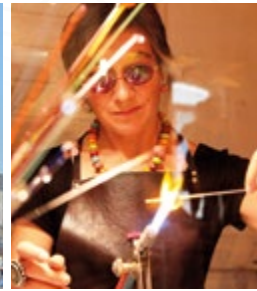

→ LA ROCHE-BERNARD Handwerker



→ LA GACILLY Foto-Festival



↑ RENNES



→ L'ERDRE



NANTES Schloss von "ducs-de-Bretagne"



GLÉNAC

Redon (12 km), Rennes (70 km), Nantes (90 km).

- A81 (Paris-Rennes - 350 km).
- TGV Redon (12 km), TGV Rennes (65 km), TGV Nantes (105 km).
- Nantes (105 km), Rennes (71 km).

ESTIVALE Duo® | Quattro® | Quattro® S | Sixto® | Octo®
CONFORT 900 DP | 1100 | 1350 B
SEDAN Primo® | 1000 | 1170 | 1310

SUCÉ-SUR-ERDRE

Nantes (20 km), Rennes (115 km).

- A11 (Paris-Nantes - 380 km). 23 - Nantes-Est.
- Nantes (20 km), TGV Paris-Nantes (2h15).
- Paris-Orly (375 km), Nantes (30 km).

ESTIVALE Duo® | Quattro®
CONFORT 900 DP
SEDAN RIVIERA Primo® | 1000 | 1170 | 920

| DAUER | STRECKE | KM | SCHLEUSEN | STUNDEN |
|---------------------------------|--------------------------------------|-----|-----------|---------|
| WOCHENENDE 2 TAGE | A Glénac > Malestroit > Glénac | 59 | 10 | 10h |
| | B Glénac > La Roche-Bernard > Glénac | 90 | 2 | 12h30 |
| | C Glénac > Guenrouët > Glénac | 74 | 4 | 11h30 |
| MINI-WOCHE | A Glénac > Josselin > Glénac | 109 | 30 | 22h |
| | B Glénac > Guipry-Messac > Glénac | 132 | 4 | 18h30 |
| | C Glénac > Blain > Glénac | 118 | 14 | 21h30 |
| MINI-WOCHE (Einwegfahrt) | A Glénac > Sucé/Erdre | 93 | 17 | 20h30 |
| 1 WOCHE | A Glénac > Josselin > Rohan > Glénac | 158 | 62 | 39h |
| | B Glénac > Rennes > Glénac | 184 | 24 | 33h |
| 1 WOCHE (Einwegfahrt) | A Glénac > Nantes > Sucé/Erdre | 136 | 17 | 27h |
| 2 WOCHEN | A Glénac > Nantes > Glénac | 238 | 34 | 47h |
| | B Glénac > Dinan > Glénac | 262 | 69 | 55h |

| DAUER | STRECKE | KM | SCHLEUSEN | STUNDEN |
|---------------------------------|---------------------------------------------------|-----|-----------|---------|
| WOCHENENDE 2 TAGE | A Sucé/Erdre > Blain > Sucé/Erdre | 70 | 20 | 14h |
| | B Sucé/Erdre > Nantes > Bout de Bois > Sucé/Erdre | 76 | 12 | 15h |
| MINI-WOCHE | A Sucé/Erdre > Guenrouët > Sucé-sur-Erdre | 114 | 30 | 23h |
| MINI-WOCHE (Einwegfahrt) | A Sucé/Erdre > Glénac | 93 | 17 | 20h30 |
| 1 WOCHE | A Sucé/Erdre > La Gacilly > Sucé/Erdre | 194 | 32 | 35h |
| | B Sucé/Erdre > La Roche-Bernard > Sucé/Erdre | 228 | 32 | 36h |
| | C Sucé/Erdre > Messac > Sucé/Erdre | 240 | 34 | 41h |
| 1 WOCHE (Einwegfahrt) | A Sucé/Erdre > Nantes > Glénac | 136 | 17 | 27h |
| 2 WOCHEN | A Sucé/Erdre > Redon > Rennes > Sucé/Erdre | 334 | 58 | 60h |
| | B Sucé/Erdre > Redon > Josselin > Sucé/Erdre | 268 | 60 | 55h |



La Mayenne - La Sarthe - L'Oudon

Die Sarthe – ein ruhiger und friedlicher Fluss

Willkommen im gastfreundlichen Anjou-Tal mit seinem milden kontinentalen Klima – nur 2,5 Stunden von Paris entfernt ! Die wilden und naturbelassenen Flüsse Sarthe und Mayenne lassen ein reiches Kulturerbe an Schlössern, Mühlen und authentischen Dörfern vor Ihren Augen vorbeiziehen. Eine Hausbootfahrt für Anfänger und alle, die geselligen Urlaub schätzen.

AB GREZ-NEUVILLE



Entdecken Sie die Mayenne, die an ihren Flussböschungen mit vielen Sehenswürdigkeiten aufwartet, u. a. dem Gestüt Lion d'Angers, der tausend Jahre alte Stadt Château-Gontier, der Abtei Port-du-Salut in Entrammes, historischen Altstadt von Laval, oder auch Angers, die Stadt des „guten Königs René“ ... Für Fahrrad-Freunde führt ein Radweg am Fluss entlang: der so genannte „vélo Francette“ wurde 2017 zur besten Radroute Europas gekürt. Lassen Sie sich auch von der idyllischen Wasserlandschaft des Oudon bezaubern, einem kleinen Fluss, der nahe Grez-Neuville in die Mayenne mündet ...



LAVAL

AB LAVAL



Steigen Sie ein zu einer Hausbootfahrt von Laval nach Sablé oder Laval nach Grez-Neuville, die durch Naturschutzgebiete in den oberen Tälern des Anjou führt (Natura 2000) und gehen Sie auf Entdeckungsreise der hoch interessanten Städte Laval, Château-Gontier, Angers, Sablé...

AB SABLÉ-SUR-SARTHE



Entdecken Sie mit der Sarthe einen reizvollen Fluss. Auch wenig erfahrene Hausbootfahrer können sich hier gut zurechtfinden und sich über die grüne Landschaft mit ihren vielen malerischen Dörfern freuen. Besuchen Sie das elegante **Schloss von Plessis Bourré**, die imposante Benediktinerabtei von Solesmes, Malicorne, die Porzellan-Hauptstadt und die Altstadt von Le Mans. Und lassen Sie sich vor Ihrer Weiterreise nicht die lokalen Spezialitäten entgehen, wie etwa die berühmten Rillettes von Le Mans!



ABTEI VON SOLESMES



WAS SIE NICHT VERSÄUMEN SOLLTEN

| | |
|--|------------------------------------------------------------------------------------------------------------------------------------------------------------------------------|
| | ANGERS: Schloss von König René LE MANS: Cité Plantagenet (Altstadt) SOLESMES: Benediktinerabtei |
| | ÉCOUFLANT: Naturpark Anjou in La Sablière JAILLE-SUR-YVON: Seilgarten Anjou (Baumklettern) SPAY: Wasserpark in Houssay (gebiet) und Wasserskilift |
| | ANGERS: Großer botanischer Garten „Terra Botanica“ ASNIÈRE: Mosaikgarten (botanischer Garten) SPAY ET CHÂTEAU-GONTIER: Tierparks (Zoos) |

→ ANGERS
Schloss von König René

→ Botanischer
Erlebnispark



↓ LE MANS



NICOLS Basis

Schiffweg gesperrt

Siehe S. 10

Geöffnete Schleusen während der gesamten Saison

→ Schloss von PLESSIS-BOURRÉ



↑ Porzellan-Fabrik in MALICORNE

SABLÉ-SUR-SARTHE

Paris (250 km), Rennes (128 km), Angers (65 km), Le Mans (50 km).

- A11 (Paris-Sablé 260 km), 10 (13 km).
- Sablé 800 m, TGV Paris-Sablé (1h20).
- TGV Roissy CDG-Sablé (2h20), Roissy CDG (285 km), Paris-Orly (250 km), Nantes-Atlantique (160 km).

| | | |
|--|-----------------|-------------------------------------------|
| | ESTIVALE | Duo® Quattro® Octo® |
| | CONFORT | 900 DP 1100 1350 B |
| | SEDAN | Primo® 1000 1010 1160 1170 1310 |
| | RIVIERA | 920 1130 |

| DAUER | STRECKE | KM | SCHLEUSEN | STUNDEN |
|------------------------------|---------------------------------------------|-----|-----------|---------|
| WOCHENENDE 2 TAGE | A Sablé > Malicorne > Sablé | 52 | 10 | 10h |
| | B Sablé > Châteauneuf-s.-Sarthe > Sablé | 60 | 10 | 10h |
| MINI-WOCHE | A Sablé > Spay > Sablé | 120 | 22 | 20h |
| | B Sablé > Angers > Sablé | 120 | 12 | 18h |
| | C Sablé > Malicorne > Châteauneuf > Sablé | 112 | 20 | 19h |
| 1 WOCHE | A Sablé > Spay > Châteauneuf > Sablé | 149 | 26 | 25h |
| | B Sablé > Angers > Grez > Sablé | 84 | 10 | 14h30 |
| 1 WOCHE (Einwegfahrt) | A Sablé > Malicorne > Angers > Segré > Grez | 175 | 27 | 28h |
| | B Sablé > Angers > Château-Gontier > Grez | 144 | 27 | 24h |
| | C Sablé > Angers > Laval | 146 | 31 | 28h |

GREZ-NEUVILLE

Angers (25 km).

- A11 (Paris-Angers 300 km) 17.
- TGV Angers (25 km).
- Paris-Orly (305 km), Nantes-Atlantique (110 km).

| | | |
|--|-----------------|------------------------|
| | ESTIVALE | Quattro® |
| | CONFORT | 900 DP 1100 1350 B |
| | SEDAN | Primo® 1000 1170 |

| DAUER | STRECKE | KM | SCHLEUSEN | STUNDEN |
|---------------------------------|---------------------------------------------|-----|-----------|---------|
| WOCHENENDE 2 TAGE | A Grez > Château-Gontier > Grez | 62 | 18 | 10h30 |
| | B Grez > Daon > Segré > Grez | 62 | 12 | 10h30 |
| | C Grez > Angers > Grez | 62 | 8 | 10h30 |
| MINI-WOCHE | A Grez > Entrammes > Grez | 122 | 34 | 21h |
| | B Grez > Château-Gontier > Segré > Grez | 96 | 24 | 18h |
| MINI-WOCHE (Einwegfahrt) | A Grez > Segré > Laval | 106 | 27 | 17h30 |
| | B Grez > Montgiroux > Laval | 110 | 35 | 20h |
| 1 WOCHE | A Grez > Laval > Segré > Grez | 176 | 46 | 30h |
| | B Grez > Sablé > Malicorne > Grez | 190 | 42 | 30h |
| 1 WOCHE (Einwegfahrt) | A Grez > Segré > Angers > Malicorne > Sablé | 175 | 27 | 28h |
| | B Grez > Château-Gontier > Angers > Sablé | 144 | 27 | 24h |

LAVAL

Paris (280 km), Rennes (75 km).

- Rennes : A81, 4, Paris : A11 / A81, 3
- TGV 800 m.
- Rennes (80 km).

Für die gesamte Flotte von Grez und Sablé besteht die Möglichkeit von Einwegfahrten.

| DAUER | STRECKE | KM | SCHLEUSEN | STUNDEN |
|---------------------------------|-----------------------------|-----|-----------|---------|
| MINI-WOCHE (Einwegfahrt) | A Laval > Segré > Grez | 106 | 27 | 17h30 |
| | B Laval > Montgiroux > Grez | 110 | 35 | 20h |
| 1 WOCHE (Einwegfahrt) | A Laval > Angers > Sablé | 146 | 31 | 28h |

FÜR IMMER MEHR KOMFORT HABEN ALLE BOOTE:
1 Kaianschluss+220v+elektrische WC + USB Steckdose in jedem Zimmer.



SAINT-SIMEUX

Genießen Sie das milde Klima, die schöne Badezeit im Fluss Charente, die Angelmöglichkeiten, die Schönheit des Städtchens Jarnac und seine Kellereien.

AB SIREUIL



Breit und kurvenreich, der Fluss Charente, den Francois I als „schönster Bach vom Königreich“ benannt hat, durchquert die alten Provinzen von l'Angoumois und la Saintonge.

Auf 171 km von Angoulême bis Rochefort ist die Charente von 21 Schleusen reguliert. Am Hang des Hügels erstrecken sich antike Rebflächen. Mehrere Kellereien und Brennereien laden ein, **den köstlichen "Pineau des Charentes"** und **den berühmten Cognac** zu probieren. Ihre Strecke ist gesäumt von Dörfern und Städten, reich an Spuren der Vergangenheit wie Angoulême, Fleurac, Saint-Simeux, Châteauneuf, Saint-Simon, Bassac, Jarnac, Saint-Brice, Cognac, Saintes, Saint-Savinien und Rochefort.

Die Gastronomie der Charente, welche auf Meeresfrüchte, und den Produkten der Region basiert ist, erwartet Sie entlang des Flusses in Restaurants, die ihre Landesspezialitäten (Muschelintopf, Austern, Melonen der Charente, Wurstwaren, Schnecken, Käse...) gerne anbieten. Auch die Angler sind gut versorgt: es wimmelt von Forellen, Karpfen, Hechte, Barsche und Aalen.





WAS SIE NICHT VERSÄUMEN SOLLTEN

| | |
|--|--------------------------------------------------------------------------------------------------------------------------------------------------------------------------------------------------------|
| | COGNAC: Kunstmuseum von großen Markenunternehmen wie Hennessy, Martell und Baron Otard JARNAC: Courvoisier LES AIREAUX: maison Brillet, Hersteller des Pineau des Charentes |
| | Charente-Melonen, Mouclade (Miesmuschelgericht mit feinwürziger Eiersauce), Austern, Weinbergschnecken ... zusammen mit den hervorragenden Charente-Weinen |
| | CHÂTEAUNEUF-SUR-CHARENTE ET L'ÎLE MADAME (JARNAC) : Künstliche und überwachte Strände, Baden ist überall im Fluss Charente möglich |
| | Forellen, Karpfen, Hechte, Barsche, Aale, Zander ... |



La Rochelle



SIREUIL

Poitiers (130 km), Bordeaux (118 km), Angoulême (20 km).
 A10 (Paris) 30 (Poitiers-Sud), A10 (Bordeaux) 39b (Barbezieux).
 Angoulême (20 km), TGV Paris (2h20), Châteauneuf-s.-Charente (8 km).
 La Rochelle-Laleu (145 km), Bordeaux-Mérignac (118 km), Angoulême-Champniers (30 km).

| | | |
|--|-------------------------|----------------------------------|
| | ESTIVALE CONFORT | Duo® Quattro® Sixto® Octo® |
| | SEDAN | 900 900 DP 1100 |
| | RIVIERA | 800 Primo® 1000 1160N |
| | PISCINE / POOL | 920 |

| DAUER | STRECKE | KM | SCHLEUSEN | STUNDEN |
|------------|--------------------------------------|-----|-----------|---------|
| WOCHENENDE | A Sireuil > Jarnac > Sireuil | 56 | 18 | 13h |
| 2 TAGE | A Sireuil > Chaniers > Sireuil | 132 | 30 | 24h |
| MINI-WOCHE | A Sireuil > Saint-Savinien > Sireuil | 198 | 30 | 32h |
| 1 WOCHE | A Sireuil > Rochefort > Sireuil | 252 | 32 | 40h |

→ ABBAYE-AUX-DAMES - Musikalisches Karussell



→ CHÂTEAUNEUF-SUR-CHARENTE



→ SAINTES - Arc de Germanicus



→ COGNAC - Türme Saint-Jacques



→ ANGOULÊME - Stadt des Comics



→ Cognac und seine Weinberge



Flotte und Streckenempfehlungen: unverbindliche Informationen, vorbehaltlich etwaiger Änderungen



BOUZIÈS - Treidelpfad

Faszinierende und wunderschöne Gegend, vielleicht verlieben auch Sie sich in sie. Kalkfelsen, malerische Dörfer, Badefreuden und ... die Gastronomie: Gänseleber, Gänseconfit, Cahors-Weine warten schon auf Sie.

AB **BOUZIÈS / SAINT-CIRQ-LAPIOIE**

Unterhalb prächtiger Kalkfelsen und Grotten erwarten Sie die grün bewaldeten Flusswindungen des Lot. Ein 74 km langes Vergnügen! 17 manuelle Schleusen, die Sie selbst öffnen, lassen Sie die Geschichte von damals wieder aufleben.

Die geschichtsträchtigen Dörfer des Quercy, wo die Zeit stehengeblieben scheint, mit ihren schiefen Gassen und roten moosbewachsenen Dächern, die bekannte Valentré-Brücke von Cahors, die Kalkfelsen von Bouziès, das auf einem Felsen ragende Dorf Saint-Cirq-Lapopie, machen den ganzen Charme dieser Bootsfahrt.



CAHORS - Brücke Valentré



LE LOT



WAS SIE NICHT VERSÄUMEN SOLLTEN

| | |
|--|----------------------------------------------------------------------------------------------------------------------------------------------------------------------------------------------------------------------------------------------------------------------------------|
| | SAINT-CIRQ-LAPIOIE: Mittelalterliches Dorf CAHORS: die Valentré - Brücke (UNESCO) BOUZIÈS: der in Fels gehauene Treidelpfad Pech Merle, Tropfsteinhöhle mit jungpaläolithischer Höhlenmalerei (20 000 Jahre alt), Schloss Cenevières (13.-16. Jh.) |
| | Cahors-Weine: Weingut Château Saint-Sernin de Parnac, Weinanbaugebiete Domaine Lagarrigue de Lamagdeleine und Domaine Dols in Bouziès |
| | Regionalprodukte: Getrüffelte Gänselconfit, Nusskuchen ... |
| | Strände von Cahors und Saint-Cirq-Lapopie Bademöglichkeit im Lot |



BOUZIÈS / SAINT-CIRQ-LAPIOIE

Cahors (35 km), Montauban (100 km), Brive (110 km), Toulouse (150 km).
A20, Paris-Toulouse, 57 Cahors-Nord (27 km).
Cahors (35 km).
Toulouse-Blagnac (150 km).



ESTIVALE CONFORT Duo® | Quattro® | Octo®
900 | 900 DP | 1100
SEDAN Primo® | 1000 | 1010 | 1170
RIVIERA 920

| DAUER | STRECKE | KM | SCHLEUSEN | STUNDEN |
|---------|-----------------------------------------|-----|-----------|---------|
| 1 WOCHE | A Bouziès > Larnagol / Luzech > Bouziès | 148 | 34 | 22h |
| | B Bouziès > Larnagol / Cahors > Bouziès | 90 | 26 | 16h |

Achtung: Der Lot ist für Fahranfänger nicht geeignet.

→ Schloss von MERCUÈS



← Die Grotten von Pech Merle

- NICOLS Basis
- Schiffweg gesperrt
- Siehe S. 10
- Geöffnete Schleusen während der gesamten Saison



↑ Ansicht der MUR 2 DOUELLE von CHAMIZO (die größte Wandmalerei Europas: 120 m lang x 6 m hoch)



→ Badefreuden



← Schloss von CÉNEVIÈRES

→ SAINT-CIRQ-LAPIOIE



→ BOUZIÈS - Schloss von English



Flotte und Streckenempfehlungen: unverbindliche Informationen, vorbehaltlich etwaiger Änderungen



AQUITAINE

AQUITANIEN



LA BAÏSE

Möglichkeit auf Kanal und Fluß zu fahren, automatische Schleusen, vielseitige Landschaften mit Bastiden & Schlösser, lokale gastronomische Spezialitäten: Armagnac, Entenbrust, Backpflaumen aus Agen, Buzet-Weine...

AB BUZET-SUR-BAÏSE



Im Land von König Heinrich IV und des Musketiers D'Artagnan erwarten Sie gleich mehrere Wasserwege!

Der Fluß Baïse, verlockend und geheimnisvoll, windet sich entlang von Bastiden, Abteien und Schlösser der Gascogne, vorbei an Vianne, Nérac und Condom.

Der Canal de Garonne treibt friedlich unter den Platanen über die Kanalbrückein Agen, weiter zum Kloster von Moissac, zum Schiffshebewerk von Montech und sogar durch die historische Stadt von Toulouse.

Nahe bei Bordeaux, entdecken Sie den Rembrandt von Mas d'Agenais, den Felsvorsprung von Meilhan, und das charmante Dorf Fontet.





WAS SIE NICHT VERSÄUMEN SOLLTEN

| | |
|--|-------------------------------------------------------------------------------------------------------------------------------------------------------------------------------------------------------------------------------------------------------------------------------------------------------------------------------|
| | NÉRAC: Schloss von Henri IV. (16. Jh.) VIANNE: Bastide von Vianne (12. Jh.) FLARAN: Zisterzienserabtei (12. Jh.) CONDOM: Kathedrale und Kloster (14. Jh.) am Jakobsweg MOISSAC: Abtei und Kloster (12. Jh.) am Jakobsweg AGEN: 530 Meter lange Kanalbrücke (19. Jh.) |
| | Buzet-Weine: Genossenschaftskellerei in Buzet, Château du Frandat in Nérac, ... Armagnac: Maison Ryst-Dupeyron und Armagnac-Museum in Condom ... Floc de Gascogne: Weinkellerei Château de Cassaigne ... |
| | Zahlreiche Gourmet-Restaurants Entenleberpastete: Bauernhof Lafitte in Montgaillard ... Backpflaumen aus Agen: Bauernhof Roques in Montesquieu ... Melonen aus Nérac (auf den Märkten) Erdbeeren und Tomaten aus Marmande (auf den Märkten) |
| | SCHWIMMBÄDER: Lud'o Parc in Nérac, Aqualudique in Agen, Golfech, Condom und Moncrabeau. STRÄNDE: die Seen von Damazan und Fontet, künstliche und überwachte Strände (im Sommer) FREIZEITPARKS: Walibi in Agen, Agrip'Aventure (Kletterwald) in Montech, touristische Eisenbahn im Pays de l'Albret |



BUZET-SUR-BAÏSE

Bordeaux (110 km), Agen (30 km), Toulouse (150 km).

A62, Bordeaux-Toulouse, **N76** Aiguillon (5 km).



Aiguillon (5 km), Agen (30 km), TGV Paris-Agen (4h).

Bordeaux-Mérignac (115 km), Toulouse-Blagnac (150 km).



ESTIVALE Duo® | Quattro® | Octo®

CONFORT 900 | 1100 | 1350 B

SEDAN Primo® | 1310

RIVIERA 920 | 1130

PISCINE / POOL

| DAUER | STRECKE | KM | SCHLEUSEN | STUNDEN |
|----------------------|--------------------------------------------|-----|-----------|---------|
| WOCHENENDE 2 TAGE | A (Baïse) Buzet > Nérac > Buzet | 42 | 14 | 10h |
| | B (Canal) Buzet > Agen > Buzet | 56 | 14 | 10h |
| MINI-WOCHE | A (Baïse) Buzet > Moncrabeau > Buzet | 70 | 28 | 17h |
| | B (Canal) Buzet > Fontet > Buzet | 98 | 16 | 17h |
| | C (Canal) Buzet > Valence d'Agen > Buzet | 108 | 20 | 18h |
| 1 WOCHE | A (Baïse) Buzet > Valence-s.-Baïse > Buzet | 112 | 40 | 28h |
| | B (Canal) Buzet > Montech > Buzet | 184 | 58 | 38h |



AGEN
Vergnügungsparks



- NICOLS Basis
- Schiffweg gesperrt
- Siehe S. 10
- Garonne-Seitenkanal: Am 01. Mai bleiben die Schleusen geschlossen
- La Baïse: geöffnete Schleusen während der gesamten Saison



↑ Die Mühle von Barbaste NÉRAC

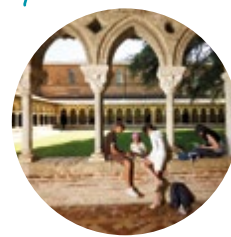

← MOISSAC



→ CONDOM



→ AGEN - Kanalbrücke



→ NÉRAC



Flotte und Streckenempfehlungen: unverbindliche Informationen, vorbehaltlich etwaiger Änderungen



 Canal du Midi - Canal de la Robine - Canal du Rhône à Sète

VENTENAC

Ein ideales Klima das ganze Jahr! Sie fahren auf dem Kanal du Midi, Weltkulturerbe der UNESCO. Genießen Sie Angeln, Radfahren, das reiche kulturelle Erbe und kulinarische Genüsse.

AB LE SOMAIL



Ab dem kleinen, bezaubernden Hafen von Le Somail, starten Sie auf Entdeckungsreise auf dem Kanal du Midi, in Richtung **der berühmten Zitadelle (Hochburg) von Carcassonne** oder in Richtung Narbonne bis zur Mittelmeertür auf dem Kanal de la Robine. Sie fahren auf der größten freien «Staustrecke Frankreichs» (52 km ohne Schleusen), die Sie bis zu der berühmten Schleusentreppe von Fonsérannes in der Nähe der historischen Stadt Béziers führt. Nach einigen Kilometern, erreichen Sie über Agde den Etang de Thau, der für seine Austernzucht berühmt ist...



AB PORT-LAURAGAIS



Legen Sie in unserer neuen Basis in Port-Lauragais ab, um westlich in Richtung **Toulouse, die berühmte «rosa Stadt»** mit vielen Sehenswürdigkeiten, zu fahren.

In östlicher Richtung sollten Sie es nicht versäumen, einen Stopp in **Castelnaudary einzulegen, um dort das ortstypische deliziose Cassoulet zu probieren**, bevor Sie die weltbekannte mittelalterliche Altstadt von Carcassonne erreichen.

Die Gassen von Trèbes, die wahrscheinlich um 4500 vor Christi Geburt angelegt wurden, erwarten Sie, folgend Homps mit seinen um den See angelegten Stränden und schliesslich Ankunft in Le Somail, wenn Sie eine Einwegfahrt gewählt haben.





WAS SIE NICHT VERSÄUMEN SOLLTEN

| | |
|--|-----------------------------------------------------------------------------------------------------------------------------------------------------------------------------------------------------------------------------------------------------------------------------|
| | HERKUNFTSBEZEICHNUNGEN: Minervois, Corbières, Limoux, Coteaux du Languedoc VENTENAC-EN-MINERVOIS: Weinmuseum MARSEILLAN: Kellereien von Noilly Prat Zahlreiche Kellereien und Genossenschaften in Marsaillette, Colombers, Puichéric und Vias |
| | VERGNÜGUNGS-PARKS: Outdoor-Abenteuerpark in Portiragnes und Indoor-Europark in Vias TIERPARKS: Australischer Park in Carcassonne und Afrikanisches Reservat in Sigean bei Port la Robine |
| | WASSERGEBIET: Süßwassersee Lac de Jouarres in Homps SCHWIMMBÄDER: Trèbes und Castelnaudary STRÄNDE: Vias (1 km), Port-la-Nouvelle (2 km) Portiragnes, Port Cassafières und Agde (4 km) |



→ CANAL DU MIDI



→ PORTIRAGNES Abenteuerparks



→ HOMPS Jouarres See



BÉZIERS

- Moissac
- Montauban
- Montech

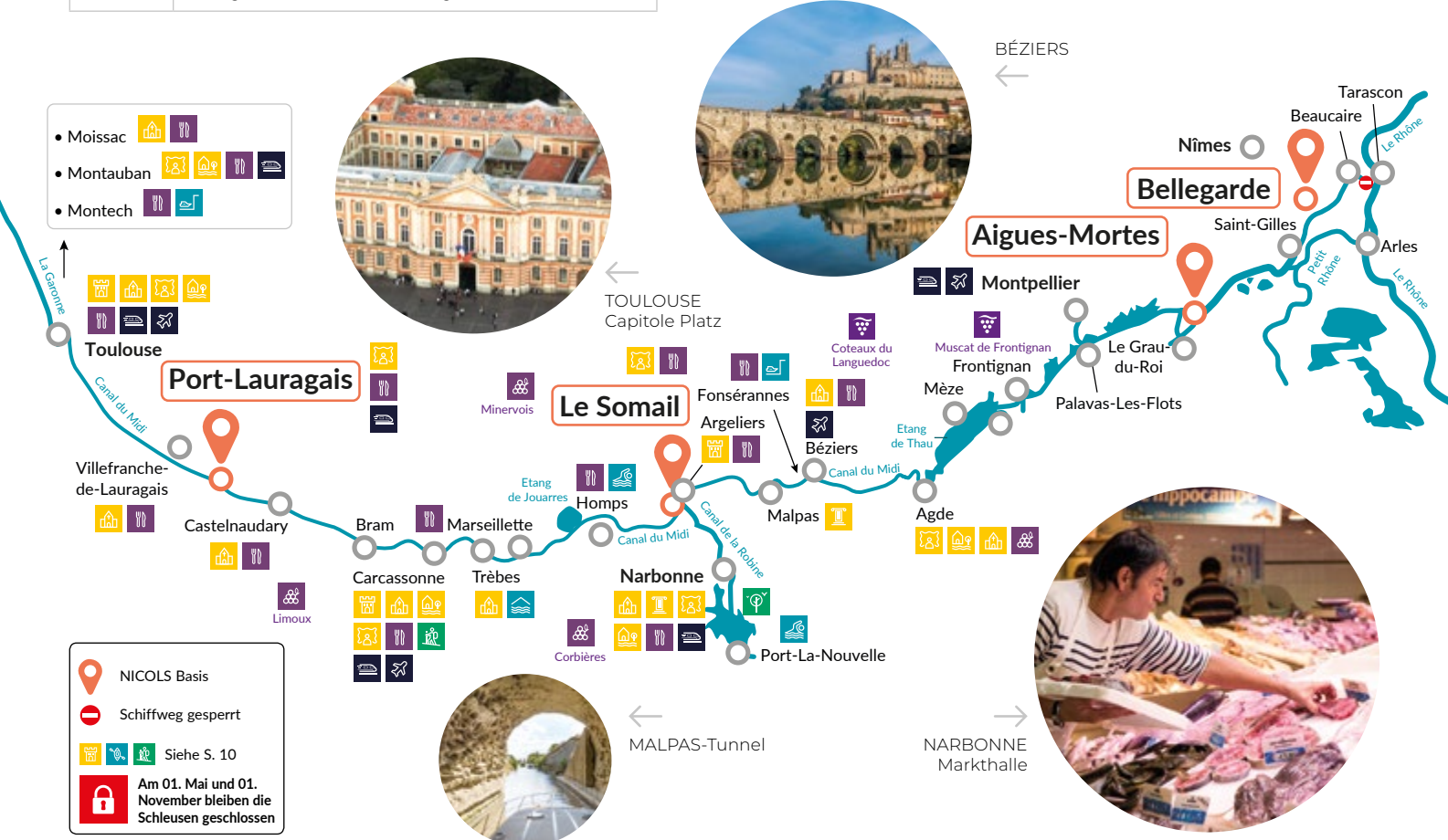

LE SOMAIL

Narbonne (18 km), Béziers (40 km), Carcassonne (50 km).

- A61, A9, Paris (770 km).
- TGV Béziers & Narbonne.
- Béziers (35 km), Carcassonne (56 km), Montpellier (150 km), Toulouse (148 km).

- ESTIVALE** Duo® | Quattro® | Quattro S® | Sixto® | Sixto® Prestige C | Octo® | Octo® Fly C
- CONFORT** 900 DP | 1100 | 1350 B | 1350 VIP
- SEDAN** 800 | 1000 | 1170 | 1310 | Primo®
- RIVIERA** 920
- PISCINE / POOL**

PORT-LAURAGAIS

Avignonet-Lauragais (2,5 km).

- Toulouse (56 km) A61 - 20, Narbonne (116 km) A61 - 21.
- TGV Toulouse Matabiau (45km), TER Avignonet Lauragais (2,5 km)
- Toulouse-Blagnac (56 km), Carcassonne-Salvaza (55 km).

- ESTIVALE** Duo® | Quattro® | Sixto® | Sixto® Prestige C | Octo® | Octo® Fly C
- CONFORT** 900 DP | 1100 | 1350 B
- SEDAN** 1000 | 1170 | 1310 | Primo®
- RIVIERA** 920
- PISCINE / POOL**

| DAUER | STRECKE | KM | SCHLEUSEN | STUNDEN |
|------------------------------|--------------------------------------------------|-----|-----------|---------|
| WOCHENENDE 2 TAGE | A Le Somail > Fonsérannes > Le Somail | 82 | - | 11h |
| | B Le Somail > Homps > Le Somail | 42 | 12 | 10h |
| MINI-WOCHE | A Le Somail > Narbonne / Fonsérannes > Le Somail | 111 | 20 | 20h |
| | B Le Somail > Port-La Nouvelle > Le Somail | 74 | 24 | 15h |
| | C Le Somail > Marsaillette > Le Somail | 80 | 34 | 22h |
| 1 WOCHE | A Le Somail > Trèbes > Le Somail | 100 | 40 | 26h |
| | B Le Somail > Carcassonne > Le Somail | 124 | 52 | 33h |
| | C Le Somail > Agde > Le Somail | 130 | 22 | 23h30 |
| 1 WOCHE (Einwegfahrt) | A Le Somail > Port-Lauragais | 116 | 60 | 31h45 |
| | B Le Somail > Aigues-Mortes | 139 | 15 | 27h |

| DAUER | STRECKE | KM | SCHLEUSEN | STUNDEN |
|--------------------------|----------------------------------------------------------|-----|-----------|---------|
| WOCHENENDE 2 TAGE | A Port-Lauragais - Castelnaudary - Port Lauragais | 30 | 12 | 8h |
| | B Port-Lauragais - Bram - Port-Lauragais | 60 | 46 | 20h30 |
| 1 WOCHE | A Port-Lauragais - Carcassonne - Trèbes - Port-Lauragais | 136 | 68 | 37h |
| | A Port-Lauragais - Carcassonne - Le Somail | 116 | 60 | 31h45 |



CAMARGUE



Canal du Rhône à Sète - Étang de Thau - Canal du Midi

AIGUES-MORTES

Genießen Sie die Nähe des Mittelmeeres, um Ihren Urlaub am Meer zu verlängern. Eines der grössten Naturschutzgebiete Europas, die provenzalische Gastronomie, nur wenige Schleusen.

AB BELLEGARDE



Starten Sie zur Entdeckungsfahrt über den Etang de Thau und durch die Camargue, ein **großartiges Sumpfgebiet und Naturreservat von 85.000 ha**, wo Sie die schönste Flora und Fauna Europas entdecken können.

Außergewöhnliche Städte und Festungen, Überreste der ersten Kreuzzüge werden Ihren Weg begleiten. Lassen Sie sich auch von der mediterranen Küche, den Weinen von Costières de Nimes oder dem Muscat de Frontignan verwöhnen.



AB AIGUES-MORTES



Herzlich willkommen in Aigues Mortes, der mittelalterlichen, im 13. Jahrhundert befestigten Stadt, die Schauplatz für die ersten Kreuzzüge zur Zeit König Ludwig IX. war. Lassen Sie sich einen Besuch in den seit dem Mittelalter rund um die Stadt angelegten „**Salins du Midi**“ nicht entgehen. Freuen Sie sich auf Badefreuden im Mittelmeer in Le Grau du Roi, Palavas-les-Flots, La Grande Motte oder Carnon...

Steigen Sie in den „Manaden“ in Franquevaux hoch zu Ross oder begleiten Sie die Stierhüter beim Sortieren der Stiere. Entdecken Sie die einmalige Fauna und Flora der wilden Camargue-Landschaft. Probieren Sie die köstlichen Austern in Bouzigues, genießen Sie ein Gläschen Picpoul oder Muscat in Frontignan, entdecken Sie die Schätze der Abtei in Maguelone oder in Saint-Gilles auf dem Jakobsweg. Einen Abstecher nach Sète, der charaktervollen Seestadt, die sich zum Etang de Thau öffnet, sollten Sie auch nicht vergessen...



SÈTE



WAS SIE NICHT VERSÄUMEN SOLLTEN

| | |
|--|------------------------------------------------------------------------------------------------------------------------------------------------------------------------------------------------------------------------------------------|
| | HERKUNFTSBEZEICHNUNGEN: Costières de Nîmes, muscat de Frontignan, vin des Sables (Sekt), Picpoul, Reisbier... GALLICIAN: Genossenschaftskellerei AIGUES-MORTES: Degustationskeller im Festungswall |
| | MITTELMEERKÜCHE, REGIONALPRODUKTE: Reis und Salz aus der Camargue, Fougasse (Fladenbrot) aus Aigues-Mortes, Sables-Spargel, Fische und Meeresfrüchte ... |
| | GRAU DU ROI: Seaquarium, Minigolf; Vergnügungspark Babylandland AIGUES MORTES: Vergnügungsparks Les Petits Bouts, Les Trains du Colorado (Modelleisenbahn-Museum) „Jagd nach dem heiligen Templer-Gral“ in der Altstadt |
| | Rosafamingos, Camargue-Pferde und -Stiere ... Natur- und Tierbeobachtungszentren: Entdeckungszentrum Scamandre und Tierfarm von Marette Manades in Aigues-Mortes |



AIGUES-MORTES
Tour Carbonnière

AIGUES-MORTES
Les salins



← LE GRAU DU ROI



- NICOLS Basis
- Schiffweg gesperrt
- Siehe S. 10
- Keine Schleusen in Camargue



→ LA GRANDE-MOTTE
Strand

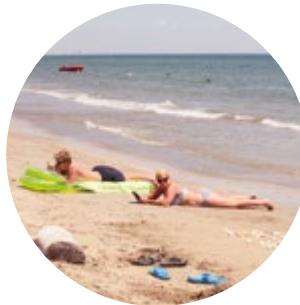

BELLE GARDE

Nîmes (17 km), Montpellier (66 km), Marseille (106 km), Lyon (265 km).

- A9, A54 2 Garons (12 km).
- TGV Nîmes (22 km).
- Nîmes (14 km), Montpellier (65 km).

ESTIVALE Duo®
CONFORT 900 | 900 DP | 1100 | 1350 VIP
SEDAN 1010 | 1310

| DAUER | STRECKE | KM | SCHLEUSEN | STUNDEN |
|----------------------|-----------------------------------------------|-----|-----------|---------|
| WOCHENENDE 2 TAGE | A Bellegarde > Aigues-Mortes > Bellegarde | 72 | - | 12h |
| MINI-WOCHE | A Bellegarde > Palavas-les-Flots > Bellegarde | 122 | - | 15h30 |
| 1 WOCHE | A Bellegarde > Etang de Thau > Bellegarde | 196 | - | 28h |

AIGUES-MORTES

Nîmes (44 km), Montpellier (33 km), Marseille (136 km).

- A9 26 (20 km).
- TGV Montpellier (32 km), TGV Nîmes (42 km), TGV Avignon (1h).
- Nîmes (48 km), Montpellier (25 km), Marseille (138 km).

ESTIVALE Duo® | Quattro S® | Sixto® | Sixto® Prestige C |
CONFORT Octo®
SEDAN 900 DP
 Primo®

| DAUER | STRECKE | KM | SCHLEUSEN | STUNDEN |
|--------------------------|-----------------------------------------------------------------------------|-----|-----------|---------|
| WOCHENENDE 2 TAGE | A Aigues-Mortes > Bellegarde > Aigues-Mortes | 72 | - | 12h |
| | B Aigues-Mortes > Grau du Roi > Palavas > Aigues-Mortes | 53 | - | 9h |
| MINI-WOCHE | A Aigues-Mortes > Grau du Roi > Sète > Aigues-Mortes | 101 | - | 17h |
| 1 WOCHE | A Aigues-Mortes > Grau du Roi > Etang de Thau > Agde > Vias > Aigues-Mortes | 161 | 6 | 28h |
| 1 WOCHE (Einwegfahrt) | A Aigues-Mortes > Le Somail | 139 | 15 | 27h |



LOIRETAL



Canal de Briare - Canal latéral à La Loire - Canal du Nivernais - L'Yonne

LA CHARITÉ-SUR-LOIRE

Zwischen Hügeln und Wäldern, an den Grenzen der berühmtesten Weinregion genießen Sie die Nähe von Paris (zwischen 2 und 2 Stunden 30 je nach Basis), traditionelles Handwerk: Töpfereien, emaillierten Schmuck und Porzellan... Strände am Rande der Loire: La Charité-sur-Loire, Saint-Satur, Nevers. Zu sehen: Guedelon (mittelalterliche Festung in Restaurierung), stille und wilde Landschaften, die hervorragende Gastronomie, der architektonische Reichtum des Burgunds.

AB PLAGNY ET ROGNY-LES-SEPT-ÉCLUSES

Entlang des Kanals von Briare, seitlich der Loire und Kanal du Nivernais fließt das Leben in einem langsameren Rhythmus; vorbei an zahlreichen Dörfern zwischen Hügeln und Wäldern. Entdecken Sie Rogny und seine sieben historischen Schleusen gebaut unter Henri IV; **Briare und seine von Eiffel** konstruierte Kanalbrücke. Noch zu sehen: **Sancerre und Pouilly, weltweit bekannt durch ihre berühmten Weine**, La Charité-sur-Loire (Stadt der Bücher); wichtige Zwischenstation auf dem Jakobsweg.

Vergessen Sie nicht Nevers, die Stadt der Kunst und Geschichte bekannt durch ihren Dom, ihren gotischen, herzoglichen Palast, ihre romanische Kirche aus dem 11. Jahrhundert und ihre barbas bar Steingutfabriken (darunter die älteste Frankreichs) zu besichtigen. Nicht zu vergessen, le Bec d'Allier: Einmündung der Allier in die Loire, gehören beide zu den letzten wilden Flüssen Europas.



SIXTO® PRESTIGE



NEVERS - Palast



WAS SIE NICHT VERSÄUMEN SOLLTEN



BRIARE: Mosaik- und Emaillemuseum
NEVERS: Faïence-Museum, Besuch der Faïence-Werkstätten
LA CHARITÉ-SUR-LOIRE: Cité du Livre (seit 2000 „Stadt des Buches“ genannt), Kalligraphen und Buchmaler
GUÉDELON: Zahlreiche Kunsthandwerker in der mittelalterlichen Burgenanlage.



HERKUNFTSBEZEICHNUNGEN: Sancerre, Pouilly fumé, coteaux du Giennois
POUILLY-SUR-LOIRE: Zentrum des Weintourismus
SANCERRE: Haus der Weine mit Multimedia-Rundgang, Verkostung, Laden



STRÄNDE: im Sommer in Châtillon-sur-Loire, Nevers-Plage und an der Kanalbrücke Le Guétin
BADEANLAGEN: in Saint-Satur, in Nevers: Freibad am Loire-Ufer + Wasserparkanlage Îlot Corail



BRIARE
Mosaik- und Email-Museum



BEC D'ALLIER



Spaziergang durch die Weinberge von Sancerre



PLAGNY

Nevers (5 km), Bourges (90 km), Paris (250 km), Lyon (260 km).

A6, A77, Paris (250 km - 2h30).

Nevers (5 km).

Paris-Orly (230 km).

ESTIVALE CONFORT Duo® | Quattro® | Sixto® Prestige | Octo®
SEDAN 900 | 1100 | 1350
RIVIERA 800 | 1000 | 1160 | 1170 | 1310
 920 | 1120

| DAUER | STRECKE | KM | SCHLEUSEN | STUNDEN |
|-----------------------------------|--------------------------------------------|-----|-----------|---------|
| WOCHENENDE 2 TAGE | A Plagny > Marseilles-les-Aubigny > Plagny | 46 | 4 | 8h |
| | B Plagny > Decize > Plagny | 66 | 10 | 14h |
| MINI-WOCHE | A Plagny > Sancerre > Plagny | 112 | 22 | 25h |
| | B Plagny > Cercy-la-Tour > Plagny | 102 | 22 | 25h |
| 1 WOCHE | A Plagny > Châtillon-s.-Loire > Plagny | 180 | 32 | 42h |
| | B Plagny > Châtillon-en-Bazois > Plagny | 176 | 54 | 48h |
| 1 WOCHE (Einwegfahrt) | A Plagny > Sancerre > Rogny | 118 | 32 | 28h |
| 3 WOCHEN (Rundkurs im Zentrum) | A Plagny > Rogny / Auxerre > Plagny | 436 | 174 | 98h |

ROGNY

Paris (155 km), Montargis (30 km), Briare (18 km).

A77 18 Orléans - Montargis (60 km), A77 20 Orléans - Gien (23 km).

Briare (18 km), Gien (25 km), Montargis (30 km).

Paris-Orly (120 km).

ESTIVALE Duo® | Quattro® | Octo®

| DAUER | STRECKE | KM | SCHLEUSEN | STUNDEN |
|-----------------------------------|---------------------------------------|-----|-----------|---------|
| 1 WOCHE | A Rogny > La Charité-s.-Loire > Rogny | 164 | 50 | 39h |
| | B Rogny > Moret-s.-Loing > Rogny | 168 | 72 | 42h |
| 1 WOCHE (Einwegfahrt) | A Rogny > Sancerre > Plagny | 118 | 32 | 28h |
| 3 WOCHEN (Rundkurs im Zentrum) | A Rogny > Auxerre / Plagny > Rogny | 436 | 174 | 98h |



BOURGOGNE

BURGUND



Canal de Bourgogne - Canal du Nivernais - L'Yonne

AUXERRE

Ab einer Stunde von Paris mit dem TGV (2 Autostunden). Entdecken Sie Burgund: seine Gastronomie, seine weltberühmten Weine und sein reiches kulturelles Erbe...

AB BRIENON



Brienon liegt an der Kreuzung von 3 herausragenden Wasserwegen: dem Burgund-Kanal, der Yonne und dem Nivernais-Kanal.

Steilhänge, Bocage-Landschaften, Flussmäander, Weinberge zeichnen die Landschaft aus, die Sie umgibt. Die zahlreichen Schlösser, **mittelalterlichen Dörfer** und historischen Städtchen laden zum Verweilen ein: Joigny, Sens, Auxerre Stadt der Kunst und Geschichte oder auch Mailly-le-Château auf ihrer Felsnase ...

Hier kommen **Anglerfreunde** auf ihre Kosten (Raubfische, Karpfen, Weißfische), Sportfreunde finden auf den berühmten Felsen des Saussois Gelegenheit, dem Klettersport zu fröhnen, während Weinliebhaber die Weinkeller und **renommierten Weinbaugebiete** besichtigen können (Châblis, Irancy, Crémant de Bourgogne...)



CANAL DE BOURGOGNE

AB VENAREY-LES-LAUMES



Bei der Fahrt auf dem Kanal de Bourgogne, einem der berühmtesten Wasserwege des Landes, bekommen Sie einen Einblick in die Geschichte Frankreichs. Eine außergewöhnliche Anzahl von historischen Städten und sehenswerten Denkmälern liegen nahe am Kanal. Am berühmtesten ist zweifellos **die Zisterzienserabtei von Fontenay** (Unescokulturgut historischer Gebäude). Nicht weit entfernt entdecken Sie **die Schlösser Burgunds**, wie Bussy, Tanlay, Ancy-le-Franc, Nuits, Maulne...

Sie können bis zum Nivernaiskanal fahren und unterwegs Auxerre und seine Kathedrale besichtigen. Die Flusswindungen führen Sie immer wieder an neuen Weingütern mit burgundischer Gastronomie vorbei.





WAS SIE NICHT VERSÄUMEN SOLLTEN

| | |
|--|---------------------------------------------------------------------------------------------------------------------------------------------------------------------------------------------------------------------------------------------------------------------------------------------------------------------------------------------------------------|
| | VENAREY: Alésia Museum Park MONTBARD: Abtei Fontenay (Unesco-Welterbe) BUFFON: Schmieden von Buffon ANCY LE FRANC UND TANLAY: Renaissance-Schlösser TONNERRE: Hôtel Dieu und Fosse Dionne AUXERRE: Uhrturm, Abtei Saint-Germain und Kathedrale Saint-Etienne |
| | HERKUNFTSBEZEICHNUNGEN: Chablis, Auxerrois, Tonnerrois, Crémant de Bourgogne FLAVIGNY-SUR-OZERAIN: Weinanbaugebiet Flavigny-Alésia TONNERRE: Besichtigung der Weinkellerei, Verkostung und von Winzern geführte Wanderungen CHABLIS: Weinanbaugebiet Bèru SAINT-BRIS-LE-VINEUX: Weinkellereien Bailly-Lapierre |
| | GOLF: Golfplatz Schloss Tanlay (9-Loch-Anlage) und in Venarey (7-Loch-Anlage) |



→ FONTENAY - Abtei

NICOLS Basis
 Siehe S. 10

Briennon: Am 01. Mai und 14. Juli bleiben die Schleusen geschlossen
 Venarey: Am 01. Mai bleiben die Schleusen geschlossen



Gastronomische Produkte



→ ALISE-SAINTE-REINE
Alésia Museum Park



← Anis de FLAVIGNY

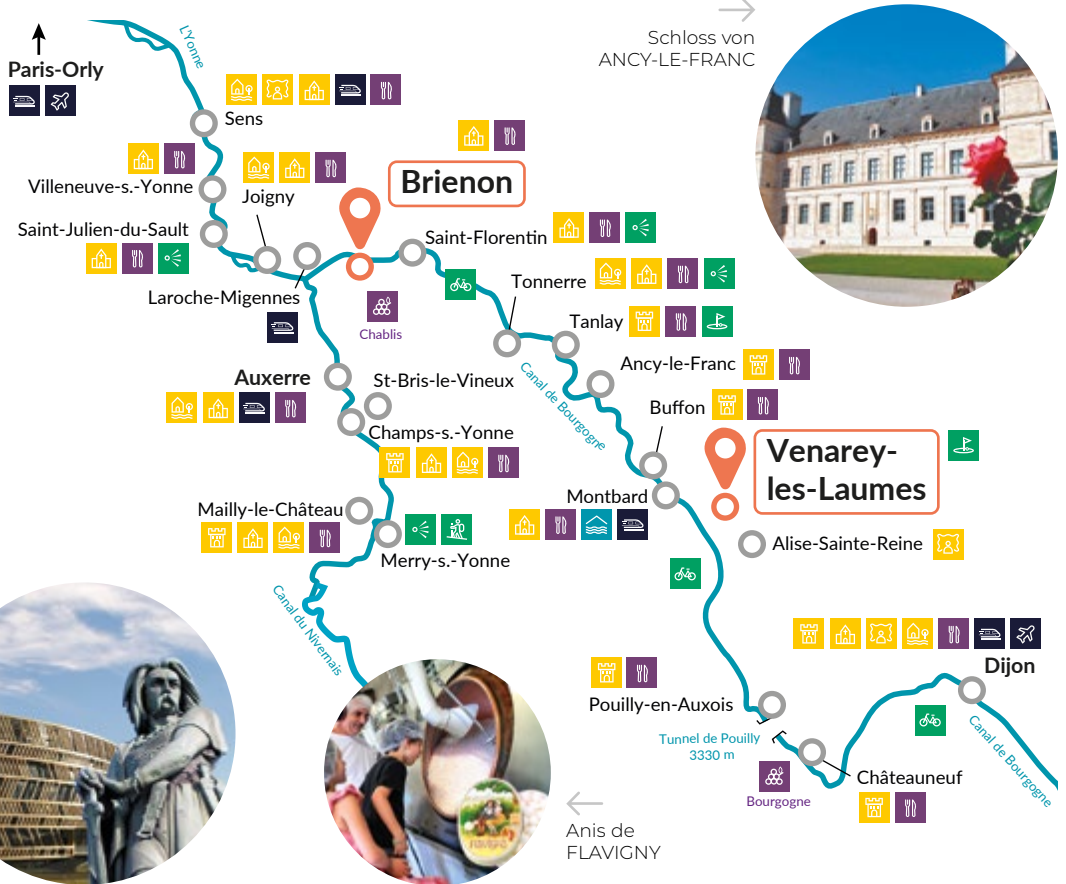

BRIENON

- Auxerre (30 km), Paris (170 km). A6, Paris-Lyon 18 Joigny (34 km).
- Laroche-Migennes (10 km).
- Laroche-Migennes (Paris - 1h20).
- Paris-Orly (150 km).

- ESTIVALE** Quattro® | Quattro® S
- CONFORT** 900 DP | 1100 | 1350 B
- SEDAN** Primo® | 1000 | 1150

VENAREY-LES-LAUMES

- Montbard (15 km), Dijon (70 km).
- A6 (Paris - 365 km - 2h45), 23 Bierre-les-Semur (25 km).
- TGV Montbard (14 km), Les Laumes-Alésia (2 km).
- Paris-Orly (255 km), Lyon (270 km), Dijon (73 km).

- ESTIVALE** Duo® | Sixto® | Octo®
- CONFORT** 900 DP | 1350 B
- SEDAN** Primo® | 1000 | 1010 | 1160N | 1310
- RIVIERA** 920

| DAUER | STRECKE | KM | SCHLEUSEN | STUNDEN |
|------------------------------------------|--------------------------------------------------------------|-----|-----------|---------|
| WOCHESENDE 2 TAGE | A Briennon > Joigny > Briennon | 36 | 10 | 8h |
| | B Briennon > Saint-Florentin > Briennon | 20 | 8 | 6h |
| MINI-WOCHE | A Briennon > Villeneuve-s.-Yonne > Briennon | 74 | 16 | 16h |
| | B Briennon > Tonnerre > Briennon | 70 | 32 | 20h |
| | C Briennon > Auxerre > Briennon | 64 | 22 | 15h |
| 1 WOCHE | A Briennon > Sens > Briennon | 106 | 22 | 23h |
| | B Briennon > Ancy-Le-Franc > Briennon | 130 | 62 | 38h |
| | C Briennon > Mailly-le-Château > Briennon | 154 | 68 | 37h |
| 1 WOCHE (Einwegfahrt) | A Briennon > Saint-Florentin > Tonnerre > Montbard > Venarey | 108 | 57 | 32h |
| 3 WOCHEN (Rundkurs im Zentrum) | A Briennon > Plagny > Rogny > Briennon | 436 | 174 | 98h |

| DAUER | STRECKE | KM | SCHLEUSEN | STUNDEN |
|------------------------------------|--------------------------------------------------------------|-----|-----------|---------|
| WOCHESENDE 2 TAGE | A Venarey > Buffon > Venarey | 40 | 26 | 10h |
| MINI-WOCHE | A Venarey > Ancy-le-Franc > Venarey | 82 | 50 | 21h |
| 1 WOCHE | A Venarey > Tanlay > Venarey | 124 | 68 | 31h |
| 1 WOCHE (Einwegfahrt) | A Venarey > Montbard > Tonnerre > Saint-Florentin > Briennon | 108 | 57 | 32h |
| 2 WOCHEN | A Venarey > Châteauneuf > Venarey | 98 | 130 | 90h |



 La Saône - Canal du Rhône au Rhin - Canal de Bourgogne - Canal des Vosges

RAY-SUR-SAÔNE

Ein Knotenpunkt für ein außergewöhnliches Streckenangebot: das tief eingeschnittene Doubs Tal, die fischreiche wilde und natürliche Saône mit wenigen Schleusen, Paradies für Angler! Für Feinschmecker, Käse und Weine der Franche-Comté.

AB PORT-SUR-SAÔNE



Sie fahren in einer grünen Oase auf ruhigem **Gewässer** und an **kleinen typischen Dörfern** vorbei die Ihnen die Geschichte des Flusses erzählen werden: Port-sur-Saône, ein Dorf galloromanischen Ursprungs, Gray ein Dorf mit einem reichen architektonischen Erbe. Sie können auch nördlich Richtung Vosges Kanal fahren um die walddreiche Landschaft des Gebiets Vosges zu entdecken: Sie werden auch von der ruhigen und intakten Natur begeistert sein. Denken Sie an Ihr Fernglas!



BESANÇON - Zitadelle

AB DOLE



Dole, ehemalige Hauptstadt der Comté, Eingang zum Jura und Geburtsort von Pasteur, befindet sich mitten in einer wunderschönen Gegend mit einem weit ausgedehnten Wassernetz: der Rhein-Rhône-Kanal (der kanalisierte Doubs) mit Besançon und der Zitadelle des Baumeisters Vauban, Baume-les-Dames, ländlichen Ortschaften mit besonderem Charme und die wilde Schönheit von Flora und Fauna in einem wunderschönen Talkessel.

Ab Dole können Sie auf den Burgundkanal fahren oder Einwegfahrten nach Port-sur-Saône unternehmen.

Achtung:

Der Doubs ist für Fahranfänger nicht geeignet.



DOLE



WAS SIE NICHT VERSÄUMEN SOLLTEN

| | |
|--|-------------------------------------------------------------------------------------------------------------------------------------------------------------------------------------------------------------------------------------------------------------------------------------------------------------------------------------------------------------------------------------------------------------------|
| | BESANÇON: Vauban-Zitadelle AUXONNE: Schloss Louis XI. DOLE: Geburtshaus von Pasteur und Stiftskirche Notre Dame GRAY: Basilika Notre Dame (1863) RAY-SUR-SAÛNE: Schloss aus dem 18. Jh. |
| | DOLE: Wasserparkanlage und Seilgarten (Baumklettern) GRAY: Wassersportzentrum mit Pool und Rutschen OSSELLE-PLAGE: Sandstrand, überwachtes Baden und Rutsche OSSELLE: prähistorische Grotte von Osselle (Cueva de Osselle) BESANÇON: Tiergarten und Okidok (Indoor-Freizeitpark) MONTBÉLIARD: Wissenschaftspavillon (Pavillon des Sciences) Près la Rose |
| | Hechte, Karpfen, Welse (Silurus), Brachsen, Gründlinge (Karpfenfisch) ... Flussfischen (Doubs, Saône) und in Fischweihern (Osselle) |
| | GOLFPLÄTZE: 18-Loch-Anlagen in Parcey (10 Minuten von Dole entfernt) in Besançon und Epinal |



→ Baden am Ufer der Saône

→ GRAY polychrome Dächer



NICOLS Basis
 Siehe S. 10
 Am 01. Mai bleiben die Schleusen geschlossen

PORT-SUR-SAÛNE

- Vesoul (15 km), Besançon (63 km), Dole (108 km), Dijon (150 km). A5 > A31 7 Langres.
- Paris (350 km, 3h45). Vesoul (15 km).
- Dijon (150 km), Bâle (150 km).

| | |
|--|-------------------------------------------------|
| | ESTIVALE Duo® Quattro® Sixto® |
| | CONFORT 900 DP 1100 1350 B |
| | SEDAN Primo® 1000 1010 1170 1310 |

| DAUER | STRECKE | KM | SCHLEUSEN | STUNDEN |
|------------------------------|---------------------------------------------------|-----|-----------|---------|
| WOCHELENDE | A Port-s.-Saône > Ray-s.-Saône > Port-s.-Saône | 80 | 14 | 13h |
| | B Port-s.-Saône > Selles > Port-s.-Saône | 82 | 16 | 15h |
| 2 TAGE | A Port-s.-Saône > Gray > Port-s.-Saône | 124 | 22 | 24h |
| | B Port-s.-Saône > Mantoche > Port-s.-Saône | 158 | 22 | 26h |
| MINI-WOCHE | A Port-s.-Saône > Bains-Les-Bains > Port-s.-Saône | 118 | 44 | 28h |
| | B Port-s.-Saône > Gray > Dole | 154 | 23 | 24h |
| 1 WOCHE (Einwegfahrt) | A Port-s.-Saône > Epinal > Port-s.-Saône | 210 | 132 | 65h |

DOLE

- Besançon (55 km), Dijon (50 km).
- A36, Paris (370 km, 3h30).
- TGV Dole (1 km).
- Lyon (200 km).

| | |
|--|---------------------------------------------------------------|
| | ESTIVALE Duo® Quattro® Quattro S® Sixto® Octo® |
| | CONFORT 900 DP 1100 1350 B |
| | SEDAN Primo® 1000 1010 1160N 1170 1310 |
| | PISCINE / POOL |

| DAUER | STRECKE | KM | SCHLEUSEN | STUNDEN |
|------------------------------|-------------------------------------|-----|-----------|---------|
| WOCHELENDE | A Dole > Osselle > Dole | 72 | 20 | 13h |
| | B Dole > Auxonne > Dole | 64 | 20 | 12h |
| 2 TAGE | C Dole > Saint-Jean-de-Losne > Dole | 44 | 18 | 10h |
| | A Dole > Besançon > Dole | 112 | 40 | 23h |
| MINI-WOCHE | B Dole > Mantoche > Dole | 150 | 24 | 22h |
| | C Dole > Verdun-sur-le-Doubs > Dole | 114 | 18 | 19h30 |
| 1 WOCHE | A Dole > Baume-les-Dames > Dole | 182 | 62 | 37h |
| | B Dole > Ray-sur-Saône > Dole | 250 | 32 | 40h |
| 1 WOCHE (Einwegfahrt) | A Dole > Gray > Port-sur-Saône | 154 | 23 | 24h |
| | A Dole > Montbéliard > Dole | 294 | 114 | 68h30 |
| 2 WOCHEN | B Dole > Selles > Dole | 434 | 60 | 76h |



ALSACE

ELSAß



Canal de la Marne au Rhin - Canal de la Sarre - La Moselle

STRASBOURG

Zu entdecken: Gastronomische Köstlichkeiten; Sehenswürdigkeiten: das Schiffshebewerk (einmalig in Frankreich), die Tunnel von Niederwiller und Arzwiller, die örtliche Handwerkskunst: Porzellan, Glasbläser, Kristallschneider; Strände und nautische Aktivitäten.

AB SAVERNE UND HARSKIRCHEN

Beginnen Sie Ihren Flussausflug in Saverne im Elsass, bekannt für Geschichte und Gastronomie, entweder in Richtung Strasbourg, die «europäische» Stadt oder in Richtung Arzwiller, berühmt für sein Schiffshebewerk (einmalig in Frankreich).

Im weiteren erreichen Sie die grüne Ebene des Lothringen und führen Ihre Bootsfahrt Richtung Nancy fort: Versäumen Sie nicht, den grossartigen Stanislas-Platz, der als Weltkulturerbe eingestuft ist, zu besuchen.

Oder in Gondrexange schlagen Sie die Richtung des Saarkanal ein, der Ihnen mit seinen umliegenden Seen und Gewässern Strände, Baden und Wassersportarten bietet. Dann erreichen Sie Harskirchen, unsere zweite Abfahrtsbasis im Elsass (Einwegfahrt möglich zwischen Saverne und Harskirchen). Noch ein paar Taulängen und schon empfängt Sie das für seine Töpferware berühmte Sarreguemines oder auch Sarrebrück, direkt hinter der deutschen Grenze gelegen.

Europäische Rundfahrt: Liebhaber der Flussfahrt, geniessen Sie eine aussergewöhnliche Fahrt für die Dauer von 3 Wochen ab Saverne (oder für 2 Wochen ab Harskirchen) über Frankreich, Deutschland und Luxemburg.



EXCLUSIF: Sixto® Green – das erste Hausboot mit 100 % elektrischem Antrieb (Details siehe Seiten 42–43).

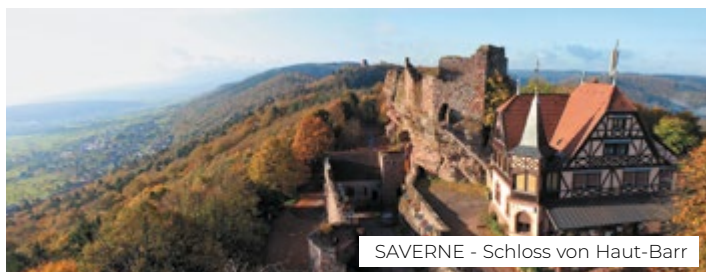

SAVERNE - Schloss von Haut-Barr



NANCY

SARREGUEMINES
Fayence-Museum



WAS SIE NICHT VERSÄUMEN SOLLTEN

| | |
|--|------------------------------------------------------------------------------------------------------------------------------------------------------------------------------------------------------------------------------------------|
| | LÜTZELBOURG: Kristallwerkstatt SCHIFFSHEBEWERK: Glasbläserei- und Kristallwerkstatt SARREGUEMINES: Faiencerie (Keramikmanufaktur) |
| | SAVERNE: Rohan-Schloss, Schloss-Haut-Barr ARZVILLER: Schiffshebewerk, einzigartig in Frankreich SARREBOURG: Chagallfenster in der Kapelle des Cordeliers NANCY: Platz Stanislas, Palast der Herzöge |
| | Tiergarten Sainte-Croix und „Nature de Cheval“ in Altwiller; Apine Rodelbahn in Arzviller – Schiffshebewerk. Wassererlebnispark Saverne (Océanide) und Hochfelden (Atoot); Strand und Wassersportaktivitäten in Mittersheim |
| | GOLFPLÄTZE: 18-Löcher-Golfplatz in Nancy und Sarreguemines - 27-Loch-Anlage in Straßburg |

Luxembourg

LUXEMBURG

DEUTSCHLAND

FRANKREICH



Tal LUTZELBOURG



Badestelle in "étang de MITTERSHEIM"



DOMAINE SAINTE-CROIX
Tierpark



ARZVILLER
Schiffshebewerk

SAVERNE

Strasbourg (41 km).

A4, 45, Paris (450 km - 4h15).

TGV Paris-Strasbourg, TGV Saverne (600 m).

Strasbourg (40 km).

ESTIVALE Duo® | Quattro® | Quattro® S | Sixto® | Sixto® Green

Sixto® Prestige C | Octo® | Octo® Fly C

CONFORT 900 DP | 1100 | 1350 B | 1350 VIP

SEDAN Primo® | 1000 | 1160N | 1310

PISCINE / POOL



HARSKIRCHEN

Sarreguemines (25 km), Saarbrücken (40 km).

A4, 43 Sarre-Union.

TGV Sarre-Union, (4 km).

Strasbourg (80 km), Metz-Nancy (80 km).

ESTIVALE Duo® | Quattro® S | Sixto® | Octo®

CONFORT 900 DP | 1350 B

SEDAN 1010

| DAUER | STRECKE | KM | SCHLEUSEN | STUNDEN |
|----------------------|-------------------------------------------------|-----------|-----------|------------|
| WOCHENENDE 2 TAGE | A Saverne > Niderviller > Saverne | 44 | 24 | 12h |
| | B Saverne > Strasbourg > Saverne | 92 | 40 | 22h |
| MINI-WOCHE | B Saverne > Réchicourt > Saverne | 92 | 28 | 20h |
| | (Einwegfahrt) C Saverne > Harskirchen | 73 | 30 | 18h |
| 1 WOCHEN | A Saverne > Mittersheim > Saverne | 122 | 52 | 32h |
| 10 TAGE | A Saverne > Nancy > Saverne | 208 | 66 | 46h30 |
| 2 WOCHEN | A Saverne > Sarreguemines > Saverne | 208 | 78 | 54h |
| | B Saverne > Nancy > Toul > Saverne | 281 | 103 | 69h30 |
| 3 WOCHEN | A La boucle européenne | 469 | 97 | 102h30 |

| DAUER | STRECKE | KM | SCHLEUSEN | STUNDEN |
|-----------------------------|-------------------------------------------------|-----|-----------|---------|
| WOCHENENDE 2 TAGE | A Harskirchen > Sarreguemines > Harskirchen | 64 | 20 | 13h30 |
| | B Harskirchen > Pont d'Albeschaux > Harskirchen | 46 | 32 | 14h |
| MINI-WOCHE (Einwegfahrt) | A Harskirchen > Saverne | 73 | 30 | 18h |
| MINI-WOCHE | A Harskirchen > Réchicourt > Harskirchen | 86 | 40 | 22h |
| | B Harskirchen > Saarbrücken > Harskirchen | 108 | 32 | 21h |
| 1 WOCHEN | A Harskirchen > Lützelbourg > Harskirchen | 124 | 44 | 30h |
| 2 WOCHEN | A Harskirchen > Nancy > Toul > Harskirchen | 273 | 117 | 68h30 |
| | B Harskirchen > Strasbourg > Harskirchen | 238 | 92 | 58h |



MÜRITZ - Nationalpark

Harmonie von Wasser und Landschaft, Natur pur.
Ein einzigartiges Wassernetz mit ausgedehnten Seen, eine eindrucksvolle Flora und Fauna.

AB LÜBZ

Lübz, eine sympathische Kleinstadt mit mittelalterlichem Stadtkern empfiehlt sich als Ausgangsbasis für einen ausgiebigen Törn auf die Mecklenburger Seenplatte oder zur Landeshauptstadt nach Schwerin.

Die Mecklenburger Seenplatte mit dem **15000 ha großen Waldgebiet und den 33 Seen** mit einer Wasserfläche von 54 km² zählt zu den schönsten Landschaften in Mecklenburg- Vorpommern.

Die Elde ist auf 180 km schiffbar und weist nur 17 Schleusen auf. In ca. 5 Std. Fahrzeit erreichen Sie den Plauer See, den Anfang der Seenplatte. Oder Sie fahren über die Elde und Stör in ca. 2 Tagen nach Schwerin.



SCHWERIN

**FÜR IMMER MEHR KOMFORT SIND ALLE BOOTE AB LÜBZ MIT:
Bugstrahlruder – Kaianschluss 22 V –
Radio / CD / MP3 – und Badeleiter
AUSGESTATTET!**





WAS SIE NICHT **VERSÄUMEN** SOLLTEN



PLAU: Burgrundgang
WAREN: Schloss Weinberg
SCHWERIN: Schweriner Schloss mit Garten, Marktplatz mit Markthalle aus dem 18. Jh., Fachwerk- und Giebelhäuser aus der Zeit Ende 17. Jh.
MALCHOW: Malchower Stadtmühle



MÜRITZ-NATIONALPARK: Buchenwälder, Seen, Moor- und Sumpflandschaft (322 km² Gesamtfläche) Größter See Deutschlands; mit über 150 Vogelarten
BÄRENWALD MÜRITZ: Der Bärenwald



Baden im kristallklaren See!



→ RÖBEL



→ SCHWERIN Kletterwald



CHARTERSCHEIN
 Falls kein Bootsführerschein Binnen vorhanden ist, planen Sie eine 3-stündige Einweisung ein. 50 € vor Ort zu zahlen.

- NICOLS Basis
- Siehe S. 10
- Geöffnete Schleusen während der gesamten Saison



← MALCHOW

→ WAREN



→ PLAU AM SEE



LÜBZ

- Schwerin (70 km).
- A24 Berlin (175 km), 16 > Parchim, A24 Hamburg (151 km) 14 > Parchim.
- Parchim (15 km).
- Hamburg (180 km), Berlin (220 km).

ESTIVALE CONFORT SEDAN Quattro® 900 DP 1000 | 1150 | 1160

| | DAUER | STRECKE | KM | SCHLEUSEN | STUNDEN |
|---------|-------|------------------------|-----|-----------|---------|
| 1 WOCHE | A | Lübz > Röbel > Lübz | 84 | 8 | 17h30 |
| | B | Lübz > Schwerin > Lübz | 149 | 8 | 26h30 |
| | C | Lübz > Dömitz > Lübz | 97 | 13 | 19h30 |



BERLIN & BRANDENBURG

NEURUPPIN

Das Ruppiner Land ist die seenreichste Landschaft in Brandenburg. Im nordöstlichen Teil, entlang des Rhins, befindet sich die Ruppiner Schweiz.

AB NEURUPPIN

Entdecken Sie diese Kette von klaren Seen, die sich durch eine Landschaft über windende Bäche und miteinander verbundene Kanäle schlängelt. Die Wasserwege von diesem Paradies für Naturliebhaber sind für **Anfänger und Familien geeignet**.

Kombinieren Sie Ihre Hausbootferien mit einem Spaziergang im Land des berühmten Schriftstellers Theodor Fontane: Museen, Konzerte, Schlösser, Klöster oder Kirchen - das ist die erstaunliche Kulturerlebniswelt im Ruppiner Land!

Von der Hausbootbasis in Neuruppin können Sie ohne Bootsführerschein zur Überquerung zahlloser Seen aufbrechen. Flanieren Sie auf der Promenade am Ufer des Ruppiner Sees in Neuruppin, durchwandern Sie die waldigen Landschaften in Zermützel, besuchen Sie die Klosterruine in Lindow und vieles mehr.

Machen Sie **eine erstaunliche kulturelle Erfahrung** und entdecken Sie eine unberührte Natur, die Bade- und Anglerfreuden verspricht!



Vor den Toren POTSDAMS



BERLIN



WAS SIE NICHT VERSÄUMEN SOLLTEN



WUSTRU: Brandenburg-Preußen Museum
ORANIENBURG: Schlossmuseum und sein historischer Park
BERLIN: Brandenburger Tor, Museumsinsel, Reichstagsgebäude, Checkpoint Charlie, Schloss Charlottenburg
POTSDAM: Schloss Sanssouci mit Parkanlagen, Schloss Cecilienhof und Schloss Charlottenhof



TIERPARKS (ZOOS):
NEURUPPIN: "Tierpark Kunsterpring"
ORANIENBURG: Tier-, Freizeit- und Saurierpark Germendorf
WERBELLINSEE: Wildpark Schorfheid



NEURUPPIN: Angelegter Strand mit Wasserwacht und Unterhaltungsprogramm
WUSTRU UND GUEDLACKSEE: Angelegte Strände.
WERBELLINSEE: Wassersportbasis



NEURUPPIN

- Berlin (70 km).
- A24 Berlin (80 km), 22 Neuruppin
- Neuruppin (800 m).
- Berlin Tegel (72 km).
- ESTIVALE** Quattro®
- CONFORT** 900 DP
- SEDAN** Primo® | 1010 | 1170

| DAUER | STRECKE | KM | SCHLEUSEN | STUNDEN |
|----------------------|-------------------------------------------------------|-----|-----------|---------|
| WOCHENENDE 2 TAGE | A Neuruppin > Zermützelsee > Ruppiner See > Neuruppin | 44 | 2 | 8h |
| | B Neuruppin > Lindow > Neuruppin | 50 | 2 | 12h |
| MINI-WOCHE | A Neuruppin > Oranienburg > Neuruppin | 85 | 6 | 14h |
| | B Neuruppin > Berlin > Potsdam > Neuruppin | 170 | 10 | 23h |
| 1 WOCHE | A Neuruppin > Berlin > Potsdam > Neuruppin | 170 | 10 | 23h |
| | B Neuruppin > Werbellinsee > Neuruppin | 180 | 14 | 27h |

NB: ab Wustrau-Altfrisesack Binnenschein nötig

CHARTERSCHEIN
 Falls kein Bootsführerschein Binnen vorhanden ist, planen Sie eine 3-stündige Einweisung ein. 50 € vor Ort zu zahlen.



Flotte und Streckenempfehlungen: unverbindliche Informationen, vorbehaltlich etwaiger Änderungen



PORTUGAL



LAGO ALQUEVA

Auf dem größten Stausee Europas! Die Sonne scheint fast das ganze Jahr und wird Sie begeistern zum Baden in sauberen und warmen Gewässern, zum Angeln (Karpfen usw...). Viele Aktivitäten warten auf Sie: Fahrradtouren, auf Quads. Entdecken Sie die reiche Flora und Fauna, Sehenswürdigkeiten wie Dörfer mit Festungen, Archäologie, Handarbeiten (Töpfern) und nicht zuletzt die regionale Küche. Ein weiteres «Highlight» das Panorama-Restaurant im Hafen, mit Service «Mahlzeiten geliefert an Bord». Einkäufe werden durch das Nicols-Team in Amieira an bord geliefert (Fragen Sie bei uns nach).

AB AMIEIRA MARINA

Der größte künstliche See Europas mit seinen 250 km² ausgebreitet auf einer Länge von 83 km und einem Umfang von 1160 km.

Der Lago Alqueva liegt ganz in der Nähe der spanischen Grenze. Ab der Amieira Marina navigieren Sie auf Gewässern mit besonderer Qualität, wo Baden, Angeln und Fotografieren die reinste Freude der Naturliebhaber ist. Mit Familie oder mit Freunden können Sie an einer Insel **festmachen um für eine Nacht Robinson zu spielen** oder wenn es Ihnen lieber ist, können Sie die Anlegestellen der benachbarten Dörfer nutzen: z. B. der Staudamm von Alqueva, seit

2002 in Betrieb genommen; das Dorf von Luz, ein versunkenes Städtchen, welches am Ufer des Sees wieder aufgebaut wurde (Möglichkeit: Museum zu besuchen); **Mourão, seine Burg und seine Festung aus dem 13. Jahrhundert**, Monsaraz mit kopfsteingepflasterten Gässchen und seiner Arena, wo heute noch Stierkämpfe stattfinden.

Um eine abwechslungsreiche Bootsfahrt in voller Freiheit zu genießen, wählen Sie den Lago Alqueva mit 300 Sonnentagen im Jahr.



MONSARAZ

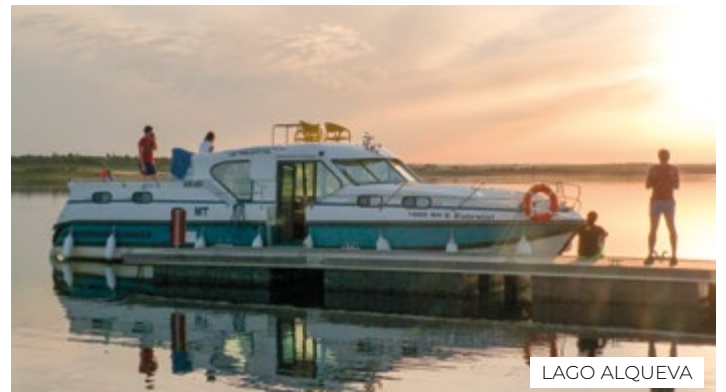

LAGO ALQUEVA



WAS SIE NICHT VERSÄUMEN SOLLTEN



MOURÃO: Schloss und Festigungsanlagen
MONSARAZ: Befestigtes Dorf Monsaraz, Alentejo
LUZ: Versunkenes und wiederaufgebautes Dorf, Museum



Baden und Tauchen im See!



Schwarzbarsche, Zander, Hechte, Iberische Barben (Luciobarbus comizo) ... Köderfischen (Blinker), Angeln an Felsküsten ...



Juromenha
Cheles
Monsaraz



- NICOLS Basis
- Staudamm
- Siehe S. 10
- Keine Schleusen



Amieira Marina

Amieira
Campinho
Luz
Estrela



Alqueva
Moura



EVORA



AMIEIRA MARINA

Evora (60 km), Lisbonne (180 km).

A6 Lisbonne (2h), A2 Faro (2h30), IP2 Evora (45 mn).

Lisbonne, Faro et Badajoz, Sevilla, Madrid (ESP).

| | | |
|--|-----------------|--------------------|
| | ESTIVALE | Duo® Quattro® |
| | CONFORT | 1100 1350 |
| | SEDAN | 1010 1170 1310 |

| DAUER | STRECKE | KM | SCHLEUSEN | STUNDEN |
|----------------------|---------------------------------|------|-----------|---------|
| WOCHENENDE 2 TAGE | A Amieira > Mourão > Amieira | 88,5 | - | 10h |
| MINI-WOCHE | A Amieira > Monsaraz > Amieira | 163 | - | 18h |
| 1 WOCH | A Amieira > Juromenha > Amieira | 278 | - | 30h |

Möglichkeit des Transfers Flughafen Lissabon (oder Faro)=>Amieira mit einem Taxi. Bitte kontaktieren Sie uns.

ZIEL PORTUGAL

• GANZJÄHRIG GEÖFFNET!

Ab 11/11/2018 bis 22/03/2019: "LILA MIETPREISE" -5% außer Weihnachten und Neujahr ab 22/12/2018 bis 05/01/2019: "BLAUE MIETPREISE"

• SUMMER SPECIAL PREISE

Im Juli, Aufrechterhaltung des "HELLGELB" Tarif statt "DUNKELGELB"

IN ALQUEVA GEMESSENE TEMPERATUREN

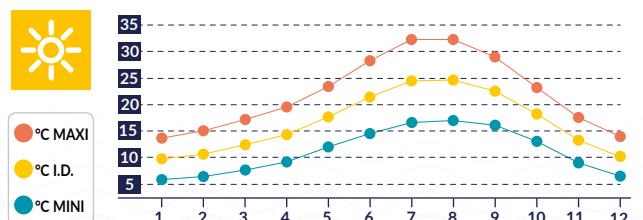

Alle Hausboote haben besondere Ausrüstungen: 1 Kaianschluss 220 V, elektrische WC, Echolot, GPS, Flachbildschirm / DVD, Sonnenkollektoren. Vor Ort zu mieten: Fahrrad, Ruderboot, Kajak...

DIE **NICOLS**[®] HAUSBOOT-FLOTTE



Wählen Sie Ihr Boot nach Ihrem Geschmack, unter unseren 4 Produktlinien: Estivale, Confort, Sedan oder Riviera. Hier finden Sie alle nötige Informationen um Ihre Wahl treffen zu können ... in unserer Angebotsbroschüre „Schiffsflotte Nicols[®]“ (Seiten 40 bis 54)



DIE STÄRKEN UNSERER FLOTTE

Unsere Boote verfügen über einen großzügigen Aufenthaltsraum, meistens mit einer **360° Aussicht**. Die ausgestattete Küche «wie zu Hause»: **großer Kühlschrank 200 Liter**, mit Gefrierfach*, Kochfeld, Backofen / Grill je nach Modell*, breite Arbeitsfläche und viele Verstaumöglichkeiten. Geschirr und Bettwäsche sind inklusive (Betttücher, Decken, Steppdecken), die Terrassen sind mit Gartenmöbeln und Schiebesonnensegel (oder Sonnenschirm je nach Modell) versehen ...

*Kühlschrank 220L außer: Riviera Serie, N800 und Primo®. Backofen: außer N800.



Um Ihre Bewegungen auf dem Boot von hinten nach vorne zu erleichtern, sind alle Böden im Außenbereich rutschsicher, der Gang ist mit **Geländerstangen versehen + Sicherheitsreling** (60 cm hoch - entspricht dem französischen Gesetz).

Die Terrassen der Sedan und Estivale Serien sind ebenerdig (keine einzige Stufe zwischen Innen- und Außenbereich); bei der Serie Confort kommen Sie auf die vordere Terrasse durch einen Gang der ca. 1 m hoch ist, für ein Maximum an Sicherheit. Diese Kriterien, die auf den **Nicols® Booten berücksichtigt wurden, sind alle von Bedeutung für Ihre**

Sicherheit, besonders für Kinder oder behinderte Personen.

*Außer N800 und Primo®

Legende der wichtigsten Ausstattungen auf den Nicols®-Hausbooten®



TREFFEN SIE IHRE PERSÖNLICHE AUSWAHL



Prüfen Sie die Anzahl der Plätze des Bootes.

Zum Beispiel: in der Bootsbeschreibung steht 4/6 Plätze bedeutet 4 Plätze in den Kabinen + 2 im Aufenthaltsraum

| REGIONEN → | | NICOLS® BASIS → | | | | | | | | | | | | | | | | | | | | | | |
|-------------|-------------------|-------------------------|----------------|------------------|---------------|----------|------------|--------------------|-----------|----------------|---------------|------------|-------|----------|-----------|---------|---------------|----------------|-------------|-------------|----------|-----------|---------|---|
| | | BRETAGNE | | ANJOU | | CHARENTE | AQUITANIEN | | LOT | MIDI | | CAMARGUE | | LOIRETAL | NIVERNAIS | BURGUND | FRANCHE-COMTÉ | SAÔNETAL | ELSAS | DEUTSCHLAND | PORTUGAL | | | |
| | | Glénac | Sucé-sur-Erdre | Sablé-sur-Sarthe | Grez-Neuville | Sireuil | Buzet | Bouziès-Saint-Cirq | Le Somail | Port-Lauragais | Aigues-Mortes | Bellegarde | Rogny | Plagny | Briennon | Venarey | Dole | Port-sur-Saône | Harskirchen | Saverne | Lübz | Neuruppin | Amieira | |
| BOOT | KAPAZITÄT | | | | | | | | | | | | | | | | | | | | | | | |
| ESTIVALE | DUO® | ♠ 2/4 | • | • | • | • | • | • | • | • | • | • | • | • | • | • | • | • | • | • | • | • | • | • |
| | QUATTRO | ♠ 4/6 | • | • | • | • | • | • | • | • | • | • | • | • | • | • | • | • | • | • | • | • | • | • |
| | QUATTRO S® | ♠ 4/6 | • | | | | | | | | | | | | | | | | | | | | | |
| | SIXTO® PRESTIGE | ♠ 4 | | | | | | | | | | | | | | | | | | | | | | |
| | SIXTO® PRESTIGE C | ♠ 4/6 | | | | | | | | | | | | | | | | | | | | | | |
| | SIXTO® | ♠ 6/8 | • | | | | • | | | | | | | | | | | | | | | | | |
| | SIXTO® GREEN | ♠ 6/8 | | | | | | | | | | | | | | | | | | | | | | |
| | OCTO® | ♠ 8/10 | • | | • | | • | • | • | • | • | • | • | • | • | • | • | • | • | • | • | • | • | • |
| | OCTO® FLY | ♠ 8/10 | | | | | | | | | | | | | | | | | | | | | | |
| OCTO® FLY C | ♠ 8/10 | | | | | | | | | | | | | | | | | | | | | | | |
| | | Fragen Sie bei uns nach | | | | | | | | | | | | | | | | | | | | | | |
| CONFORT | C900 | ♠ 5/7 | | | | | | | | | | | | | | | | | | | | | | |
| | C900 DP | ♠ 5/7 | • | • | | | | | | | | | | | | | | | | | | | | |
| | C1100 | ♠ 7/9 | • | | • | • | • | • | • | • | • | • | • | • | • | • | • | • | • | • | • | • | • | • |
| | C1350 | ♠ 8/10 | | | | | | | | | | | | | | | | | | | | | | |
| | C1350 B | ♠ 8/10 | • | | • | • | | | | | | | | | | | | | | | | | | |
| | C1350 VIP | ♠ 4/6 | | | | | | | | | | | | | | | | | | | | | | |
| SEDAN | N800 | ♠ 2/3 | | | | | | | | | | | | | | | | | | | | | | |
| | PRIMO® | ♠ 2/4 | • | • | | | | | | | | | | | | | | | | | | | | |
| | N1000 | ♠ 6/8 | • | • | • | • | • | • | • | • | • | • | • | • | • | • | • | • | • | • | • | • | • | • |
| | N1010 | ♠ 6/8 | | | • | | | | | | | | | | | | | | | | | | | |
| | N1150 | ♠ 8/10 | | | | | | | | | | | | | | | | | | | | | | |
| | N1160, N1160N | ♠ 8/10 | | | • | | | | | | | | | | | | | | | | | | | |
| | N1170 | ♠ 8/10 | • | • | • | • | | | | | | | | | | | | | | | | | | |
| N1310 | ♠ 10/12 | • | | • | | | | | | | | | | | | | | | | | | | | |
| RIVIERA | R920 | ♠ 6/8 | | • | • | | • | • | • | • | | | | | | | | | | | | | | |
| | R1120 | ♠ 7/9 | | | | | | | | | | | | | | | | | | | | | | |
| | R1130 | ♠ 8/10 | | | • | | | | | | | | | | | | | | | | | | | |
| POOL* | | | | | | | | | | | | | | | | | | | | | | | | |

* : Beim Mieten des Pools mit einem Boot von 13 m Länge oder mehr: Bootsführerschein erforderlich. Passend für alle Boote (außer N800, Primo® und die Reihe Riviera).

REIHE ESTIVALE

Mit dem Sixto® Green setzt Nicols® voll auf elektrische Energie!



AUFENTHALTSRAUM



KABIN



AUSSENSTEUER

Eine Premiere in Europa und eine Revolution in der Welt der Binnenschifffahrt!

Voller Stolz bringt Nicols® als erste Werft und Bootsverleiher in EUROPA ein Hausboot auf den Markt, das zu 100% elektrisch angetrieben ist.

Dank seiner Lithium-Ionen-Akkus ist unser Estivale SIXTO® GREEN ein „emissionsfreies“ und umweltfreundliches Boot.

Sein völlig geräuschloser Motor lässt die Reisenden die Natur voll und ganz genießen und dabei dem Plätschern des Wassers und dem Gesang der Vögel lauschen...

Dank der Schnellladestationen, die von VNF durchschnittlich alle 11 km entlang der gesamten Wasserstraße installiert worden, können Sie dort anhalten, wo Sie möchten und wann Sie möchten – ganz nach Ihren Wünschen! Legen Sie in der Natur an, mitten am dem Land und genießen Sie außergewöhnliche Ferien mit 100 % Natur*!

*100 % der Elektroenergie, die von EDF über die Schnellladestationen geliefert sind, stammen aus erneuerbaren Quellen (Quelle: VNF).

SIXTO® GREEN - 6/8

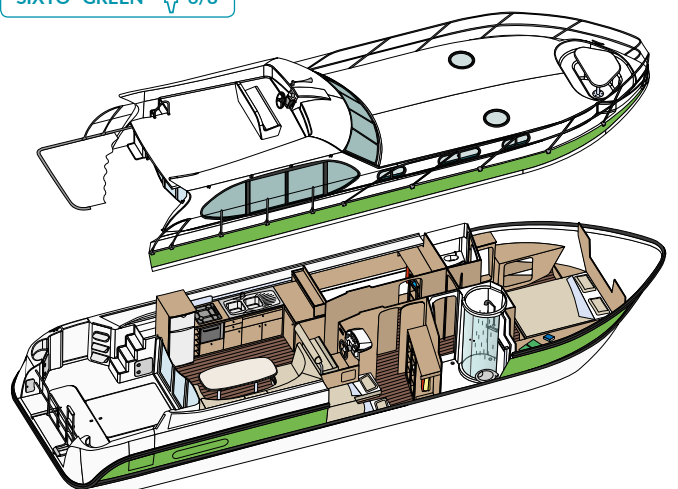

WIE FUNKTIONIERT DAS?

Das Aufladen Ihres zu 100 % elektrischen Nicols®-Hausboots ist ganz einfach:

- Das Sixto® Green ist mit Lithium-Ionen-Akkus ausgestattet, die einen schnellen Ladevorgang ermöglichen: **2 Stunden** pro Tag genügen für ein komplettes Aufladen!
- **Sie profitieren von einer Reichweite von 6 bis 8 Stunden**, das entspricht einem oder anderthalb Tagen Navigieren.
- Die Ladestationen befinden im Durchschnitt **alle 11 km entlang Ihrer Strecke**.
- Die Bedienung ist einfach: Die Ladestationen verfügen über ein **Touchdisplay** in den Sprachen Französisch, Englisch, Deutsch und Spanisch.
- Ihr Sixto® Green-Hausboot **hat Vorrang**: Die Schnellladestationen sind ausschließlich Elektrobooten vorbehalten und mit einem Code zugänglich, den Sie bei der Einweisung in Ihr Boot erhalten haben.
- Bei einigen Ladestationen lassen sich auch die Wasservorräte auffüllen: So können Sie zugleich Strom und Wasser tanken!

EXKLUSIV IM ELSAß

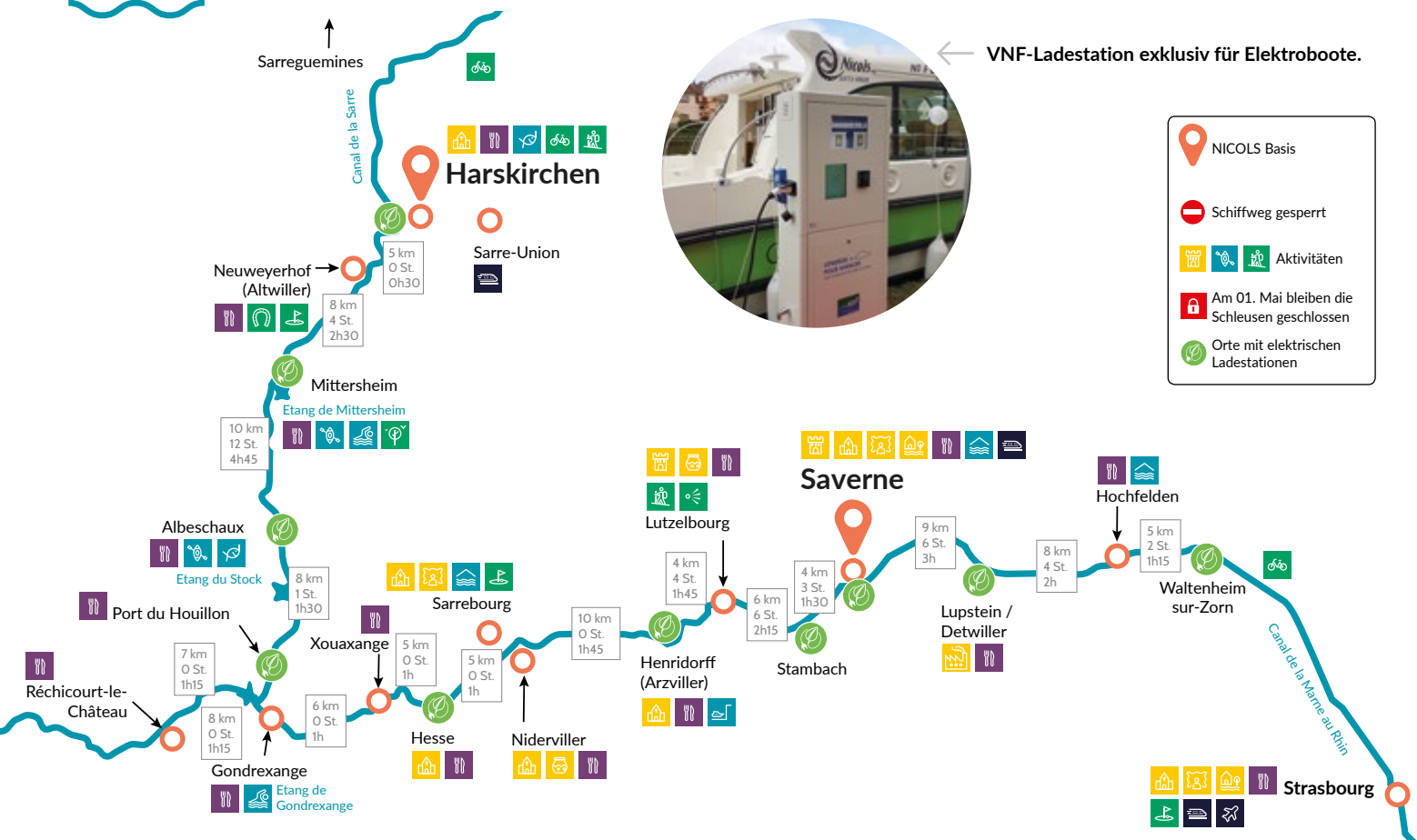

NICOLS® PARTNERSCHAFT MIT VNF

Das revolutionäre Projekt eines Hausbootes, das vollständig elektrisch betrieben ist ist von der Werft Nicol's Yacht in enger Zusammenarbeit mit der französischen Wasserstraßenverwaltung Voies Navigables de France realisiert worden.

Der Leiter von VNF, Guillaume Dury, hat mit uns über das Projekt gesprochen:

"VNF möchte den Tourismus auf den Flüssen und Kanälen fördern und gleichzeitig das großartige Naturerbe erhalten, das diese darstellen. Vor diesem Hintergrund hat VNF mit Nicols® zusammen gearbeitet, um ein neues touristisches Produkt anbieten zu können, das den Erwartungen einer Kundschaft, der der Umweltschutz ganz besonders am Herzen liegt, noch besser entspricht.

Nach einer gemeinsamen Entwicklungsphase, in der Nicols® ein geeignetes Elektroboot entworfen und VNF ein effizientes Ladesystem präsentiert hat, haben wir uns sehr gefreut, seit 2018 die ersten Gäste der „SIXTO® GREEN“ auf der Strecke zwischen Waltenheim-sur-Zorn und Harskirchen begrüßen zu dürfen.

Dieses Projekt ist die Umsetzung einer gemeinsamen Vision von Nicols® und VNF in Bezug auf das Entwicklungs-potenzial der Binnenschifffahrt und ich bin überzeugt davon, dass uns in den nächsten Jahren immer mehr umweltfreundliche Schiffe auf unseren Kanälen begegnen werden."



REIHE ESTIVALE

Mit dem Octo® Fly C geht Nicols® hoch hinaus

OCTO® FLY C



AUFENTHALTSRAUM



KABINE



ESSENBEREICH



BIMINI & LIEGEMATRATZEN

NEUHEIT: Mit einer Länge von fast 15 Metern ist das Nicols OCTO® FLY C aus der Reihe Estivale das größte Boot (oder „Flaggschiff“) der Werft Nicols. Dank seines Bugstrahlruders ist die Steuerung des OCTO® FLY C das reinste Kinderspiel...

Dieses Hausboot ist mit 4 Kabinen und 4 Badezimmern ausgestattet und bietet den besten Komfort auf dem Markt der Binnenschifffahrt: großer Kühlschrank, Kochplatte und Backofen, Fernseher mit Satellitenantenne, Radio/CD/MP3, 220-V-Kaianschluss, Stromaggregat, um selbst unterwegs über 220 V zu verfügen, und nicht zu vergessen: die Klimaanlage, die insbesondere bei Reisen auf dem Canal du Midi geschätzt wird!

Das Boot verfügt über eine überdachte Heckterrasse mit Gartenmöbeln und einem Zugang zum Oberdeck mit: **Essbereich + Außenküche** (Spülbecken, Plancha) im Schatten Ihres Bimini, einen zweiten Steuerstand im Freien und **zwei Liegematratzen** auf dem Deck zum Entspannen unter freiem Himmel...

Warten Sie nicht länger, legen Sie ab! An Bord dieses führerscheinfreien Hausboots mit herausragenden Eigenschaften!

OCTO® FLY C - 8/10

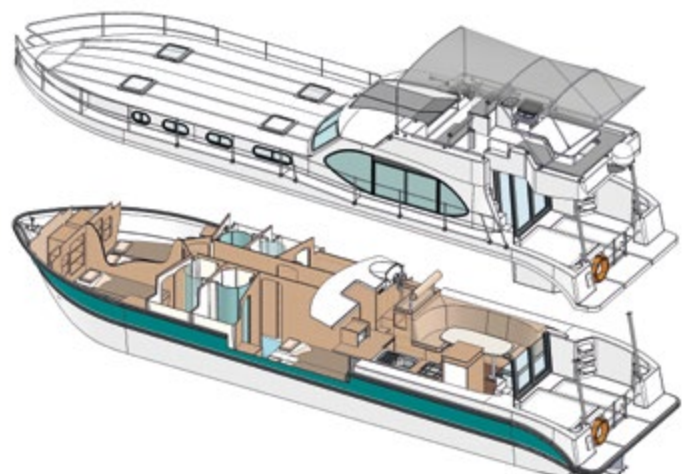

REIHE ESTIVALE

Entdecken Sie die ganze Reihe!



QUATTRO®

STÄRKEN

- Eine Serie mit vollendeter Ausstattung
- Zweiter Steuerstand
- Sehr schöner Lebensraum: Aufenthaltsraum und Terrasse auf gleicher Ebene
- von 2 bis 10 Personen



ZWEITER
STEUERSTAND



RÜCKWÄRTIGE
TERRASSE



KÜCHE
SIXTO® PRESTIGE / C

| | Duo® | Quattro® Quattro® S | Sixto® Prestige | Sixto® Prestige C | Sixto® | Sixto® Green | Octo® | Octo® Fly | Octo® Fly C |
|------------------------------------|-----------------------|---------------------------------|----------------------------------------|----------------------|-----------------------|-----------------------|-----------------------|-----------------------|-----------------------|
| Maximale Belegung | 4 Personen | 6 Personen | 4 Personen | 6 Personen | 8 Personen | 10 Personen | 10 Personen | 10 Personen | 10 Personen |
| Empfohlene Belegung | 2 | 4 | 4 | 4 | 6 | 8 | 8 | 8 | 8 |
| Länge/Breite | 8,85 x 3,40 m | 10,85 x 3,80 m | 13,50 x 3,80 m | 13,50 x 3,80 m | 13,50 x 3,80 m | 13,50 x 3,80 m | 14,95 x 3,85 m | 14,95 x 3,85 m | 14,95 x 3,85 m |
| Anzahl der Kabinen | 1 + Aufenthaltsraum | 2 + Aufenthaltsraum | 2 + Aufenthaltsraum | 2 + Aufenthaltsraum | 3 + Aufenthaltsraum | 4 + Aufenthaltsraum | 4 + Aufenthaltsraum | 4 + Aufenthaltsraum | 4 + Aufenthaltsraum |
| Doppelbetten (140 x 190 cm) | 1 + 1 Aufenthaltsraum | 2 + 1 Aufenthaltsraum | 2 + 1 Aufenthaltsraum | 1 + Aufenthaltsraum | 3 + 1 Aufenthaltsraum | 4 + 1 Aufenthaltsraum | 4 + 1 Aufenthaltsraum | 4 + 1 Aufenthaltsraum | 4 + 1 Aufenthaltsraum |
| Doppelbetten (160 x 190 cm) | - | - | - | 1 | - | - | - | - | - |
| Einzelbetten (70 x 190 cm) | - | 4 möglich (2 auf Quattro S®) | 2 möglich | 2 möglich | 2 möglich | 8 möglich | 8 möglich | 8 möglich | 8 möglich |
| Dusche / Elektrisches WC | 1 | 2 (1 auf Quattro S®) | 1 | 2 | 2 | 2 | 4 | 4 | 4 |
| Aufenthaltsraum | 8 m² | 9 m² | 11 m² | 11 m² | 11 m² | 11 m² | 11 m² | 11 m² | 11 m² |
| Küchenausstattung: | | | | | | | | | |
| 220 l Kühlschrank (Gefrierfach) | ● | ● | ● (195 L) | ● | ● | ● | ● | ● (195 L) | ● |
| 4 Flammen Herd | ● (2 Flammen Herd) | ● | ● | ● | ● | ● | ● | ● | ● |
| Backofen | ● (Grill) | ● | ● | ● | ● | ● | ● | ● | ● |
| Geschirrspüler | - | - | ● | ● | - | - | - | - | ● |
| Mikrowelle | - | - | ● | ● | - | - | - | - | ● |
| Wassertank | 750 L | 750 L | 1050 L | 1050 L | 1150 L | 1150 L | 1150 L | 1050 L | 1050 L |
| Treibstofftank | 20 Tage / 270 L | 14 Tage / 270 L | 14 Tage / 270 L | 14 Tage / 270 L | 14 Tage / 270 L | 14 Tage / 270 L | 14 Tage / 270 L | 14 Tage / 270 L | 14 Tage / 270 L |
| Zweiter Steuerstand | ● | ● | ● | ● | ● | ● | ● | ● | ● |
| Sonstiges: | | | | | | | | | |
| Klimaanlage | - | - | - | ● | - | - | - | - | ● |
| Heizung | ● | ● | ● | ● | ● | ● | ● | ● | ● |
| Radio, CD, MP3 | ● | ● | ● | ● | ● | ● | ● | ● | ● |
| DVD | ● | ● | ● | ● | ● | ● | ● | ● | ● |
| TV mit Satelliten-Antenne | - | - | ● (1 TV Aufenthaltsraum + 1 TV Kabine) | - | - | - | - | - | ● |
| Safe | - | - | ● | ● | - | - | - | - | ● |
| Kaianschluss 220 V an Bord | ● | ● | ● | ● | ● | ● | ● | ● | ● |
| Bugstrahlruder | - | - | ● | ● | ● | ● | ● | ● | ● |
| Gartenmöbel | ● | ● | ● | ● | ● | ● | ● | ● | ● |
| Sonnensegel | ● | ● | ● | ● | ● | ● | ● | ● | ● |
| Badeleiter | ● | ● | ● | ● | ● | ● | ● | ● | ● |
| Außendusche | ● | ● | ● | ● | ● | ● | ● | ● | ● |
| Plancha-Grill | - | - | - | - | - | - | - | - | ● |
| Sonnenbaden | - | - | - | - | - | - | - | - | ● |

Die Fotos und Beschreibungen sind unverbindlich



Komfort und Ausstattung



DUO®



Ausführliche Details auf Seite 45

Empfohlene Belegung für 2 Personen

- 1 Kabine + Umbaufähiger Wohnraum
- 1 Dusche / 1 Elektrischen WC

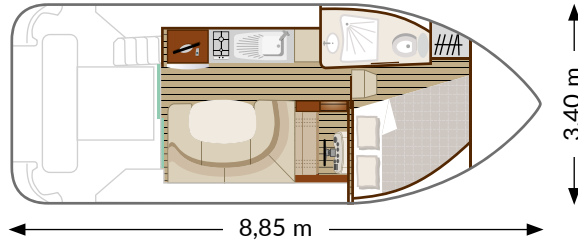

Komfort und Ausstattung



Ausführliche Details auf Seite 45

QUATTRO®

Empfohlene Belegung für 2 Paare oder 1 Paare und 2 Kinder

- 2 Kabinen + Umbaufähiger Wohnraum
- 2 Duschen / 2 Elektrischen WCs

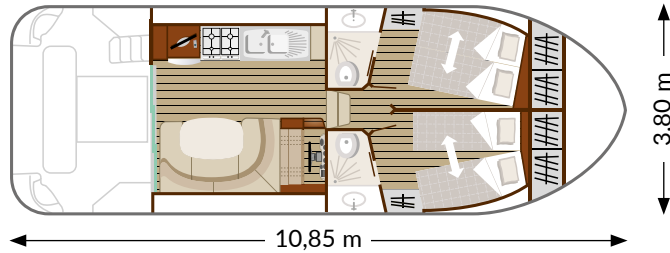

QUATTRO® S

Empfohlene Belegung für 2 Paare oder 1 Paare und 2 Kinder

- 2 Kabinen + Umbaufähiger Wohnraum
- 1 Dusche / 1 Elektrischen WC

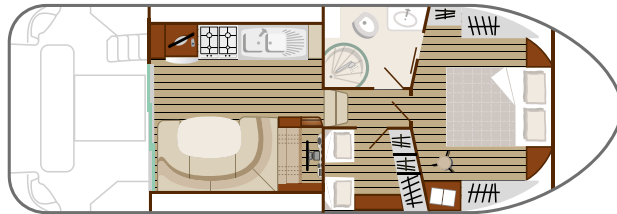

Komfort und Ausstattung



SIXTO® PRESTIGE



Ausführliche Details auf Seite 45

Empfohlene Belegung für 2 Paare oder 1 Paare und 2 Kinder

- 2 Kabinen mit 1 "suite" + Umbaufähiger Wohnraum
- 1 Dusche / 1 Elektrischen WC

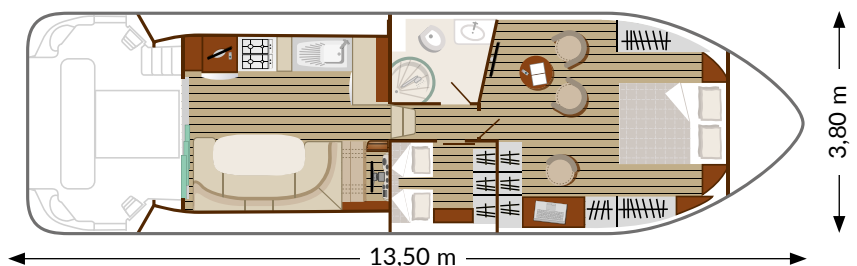



Komfort und Ausstattung

SIXTO® PRESTIGE C



Ausführliche Details auf Seite 45

Empfohlene Belegung für 2 Paare
oder 1 Paare und 2 Kinder

- 2 Kabinen + Umbaufähiger Wohnraum
- 1 Garderobe
- 2 Duschen / 2 Elektrischen WC

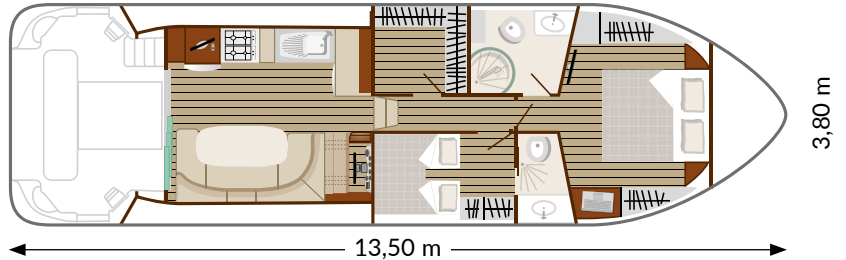

Komfort und Ausstattung

SIXTO® / SIXTO® GREEN



Ausführliche Details auf Seite 45 (Sixto® Green auf Seite 42)

Empfohlene Belegung für 3 Paare
oder 2 Paare und 2 Kinder

- 3 Kabinen + Umbaufähiger Wohnraum
- 2 Duschen / 2 Elektrischen WC

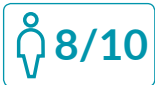
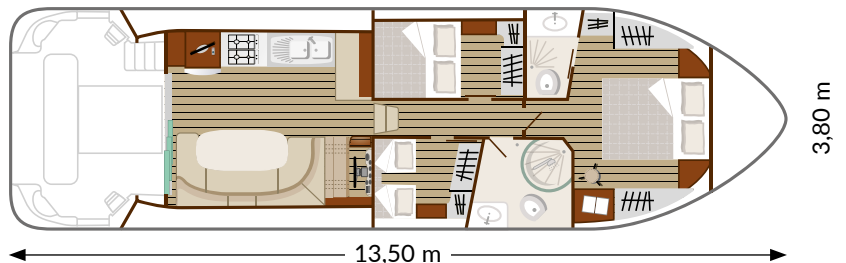

Komfort und Ausstattung

OCTO®



Ausführliche Details auf Seite 45

Empfohlene Belegung für 4 Paare
oder 2 Paare mit 4 Kinder

- 4 Kabinen + Umbaufähiger Wohnraum
- 2 Duschen / 2 Elektrischen WC

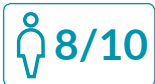
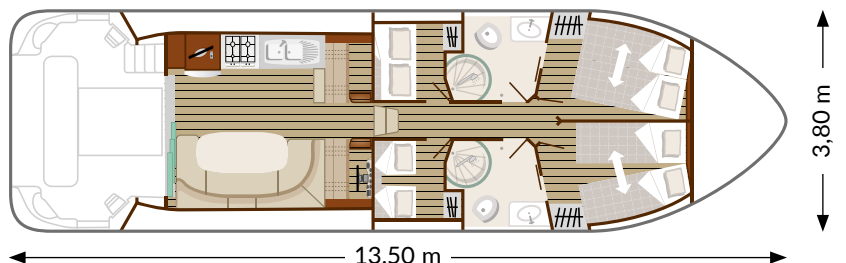

Komfort und Ausstattung

OCTO® FLY



OCTO® FLY C



Ausführliche Details auf Seite 45

Empfohlene Belegung für 4 Paare
oder 2 Paare mit 4 Kinder

- 4 Kabinen + Umbaufähiger Wohnraum
- 4 Duschen / 4 Elektrischen WC
- Auf der flying Bridge: Essbereich/
Außenküche

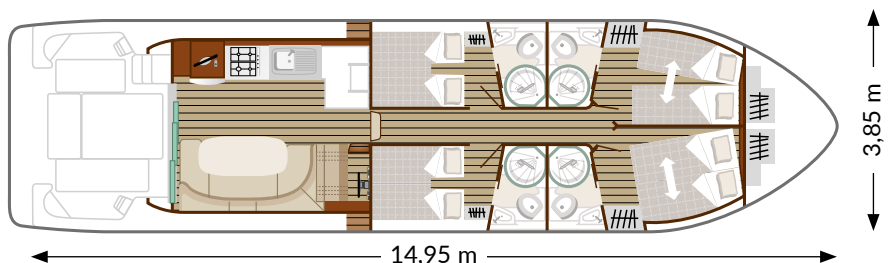

REIHE CONFORT



CONFORT 1350 VIP - 4/6

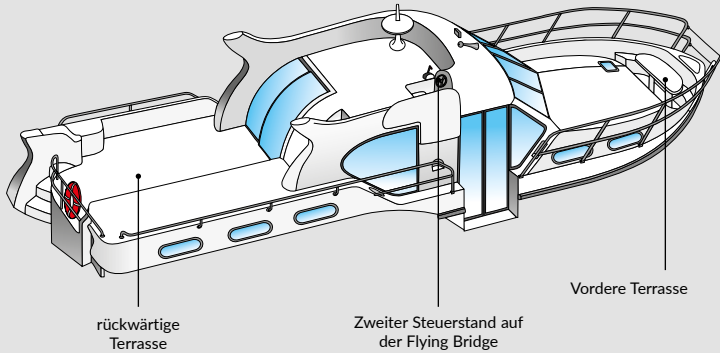

rückwärtige
Terrasse

Zweiter Steuerstand auf
der Flying Bridge

Vordere Terrasse

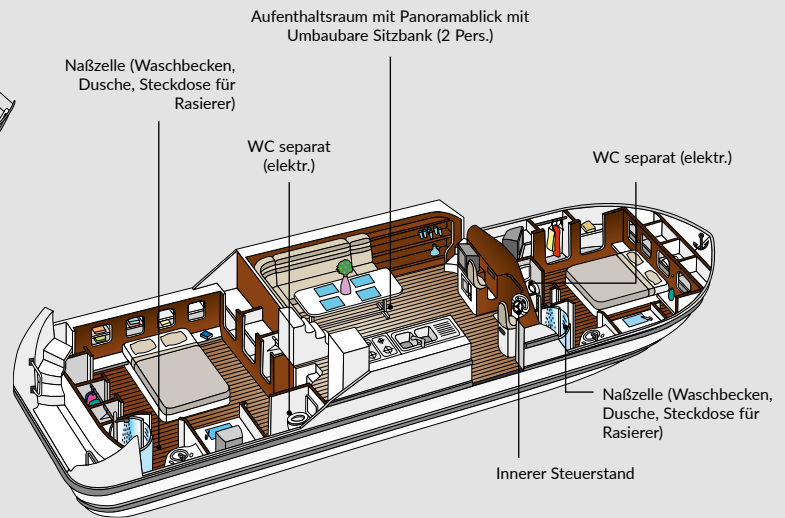

Naßzelle (Washbecken,
Dusche, Steckdose für
Rasierer)

Aufenthaltsraum mit Panoramablick mit
Umbaubare Sitzbank (2 Pers.)

WC separat
(elektr.)

WC separat (elektr.)

Naßzelle (Washbecken,
Dusche, Steckdose für
Rasierer)

Innerer Steuerstand

STÄRKEN

- Eigenes Badezimmer für jede Kabine
- Ideal für Paare
- Terrassen hinten und vorne
- von 2 bis 10 Personen



VORDERE
TERRASSE



AUFENTHALTSRAUM
CONFORT 1100



KABINE
CONFORT 1350 / B

| | Confort 900 / Confort 900 DP | Confort 1100 | Confort 1350 / Confort 1350 B | Confort 1350 VIP |
|---------------------------------|---------------------------------|----------------------------|-------------------------------------------------------------|-----------------------|
| Maximale Belegung | 7 | 9 | 10 Personen | 6 Personen |
| Empfohlene Belegung | 4 Personen / 1 Kind | 6 Personen / 1 Kind | 8 | 4 |
| Länge/Breite | 8,85 x 3,40 m | 11,10 x 3,40 m | 13,50 x 3,80 m | 13,50 x 3,80 m |
| Anzahl der Kabinen | 2 + Aufenthaltsraum | 3 + Aufenthaltsraum | 4 + Aufenthaltsraum | 2 + Aufenthaltsraum |
| Doppelbetten (140 x 190 cm) | 2 + 1 Aufenthaltsraum | 3 + 1 Aufenthaltsraum | 1 Aufenthaltsraum + 2 fest 2 umbaubare in 4 Einzelbetten | 2 + 1 Aufenthaltsraum |
| Einzelbetten (70 x 190 cm) | 1 | 1 | 4 möglich | - |
| Dusche / Elektrischen WCs | 2 | 3 | 4 | 2 |
| Aufenthaltsraum | 9 m ² | 10 m ² | 14 m ² | 14 m ² |
| Küchenausstattung : | | | | |
| 220 l Kühlschrank (Gefrierfach) | ● | ● | ● | ● |
| 2 Flammen Herd | ● | ● | - | - |
| 4 Flammen Herd | - | - | ● | ● |
| Backofen | ● (Gril) | ● | ● | ● |
| Mikrowelle | - | - | - | ● |
| Wassertank | 800 L | 1200 L | 1400 L | 1400 L |
| Treibstofftank | 14 Tage / 300 L | 12 Tage / 300 L | 20 Tage / 500 L | 20 Tage / 500 L |
| Zweiter Steuerstand | C900 : - C900 DP : ● | ● | ● | ● |
| Sonstiges: | | | | |
| Klimaanlage | - | - | - | ● |
| Heizung | ● | ● | ● | ● |
| Radio, CD, MP3 | ● | ● | ● | ● |
| 3 TV (Je nach Empfangsqualität) | - | - | - | ● |
| Kaiauschluss 220 V an Bord | ● | ● | ● | ● |
| Bugstrahlruder | - | - | C1350 : - C1350 B : ● | ● |
| Gartenmöbel | ● (kostenlos, auf Anfrage) | ● (kostenlos, auf Anfrage) | ● | ● |
| Badeleiter | ● | ● | ● | ● |
| Außendusche | - | - | - | ● |

Die Fotos und Beschreibungen sind unverbindlich



Komfort und Ausstattung



CONFORT 900



CONFORT 900 DP



Ausführliche Details auf Seite 48

Empfohlene Belegung für 2 Paare

- 2 Kabinen + Umbaufähiger Wohnraum
- 2 Duschen / 2 Elektrischen WC

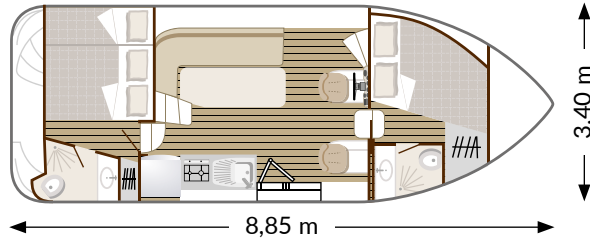

Komfort und Ausstattung



CONFORT 1100



Ausführliche Details auf Seite 48

Empfohlene Belegung für 3 Paare

- 3 Kabinen + Umbaufähiger Wohnraum
- 3 Duschen / 3 Elektrischen WC

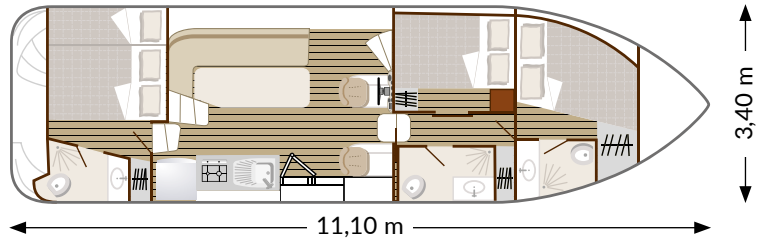

Komfort und Ausstattung



CONFORT 1350



CONFORT 1350 B



Ausführliche Details auf Seite 48

Empfohlene Belegung für 4 Paare

- 4 Kabinen + Umbaufähiger Wohnraum
- 4 Duschen / 4 Elektrischen WC

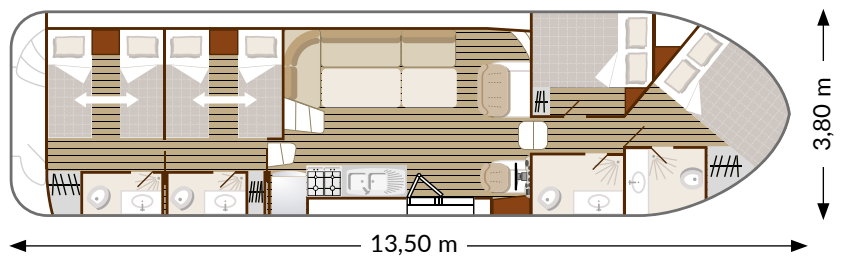

Komfort und Ausstattung



CONFORT 1350 VIP



Ausführliche Details auf Seite 48

Empfohlene Belegung für 2 Paare

- 2 Kabinen + Umbaufähiger Wohnraum
- 2 Duschen / 2 Elektrischen WC

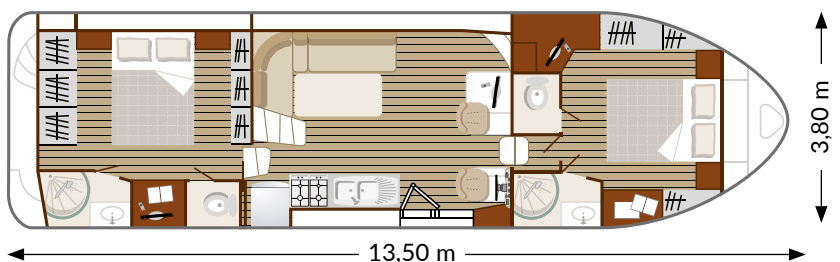

REIHE SEDAN



NICOLS® 1170 - 8/10

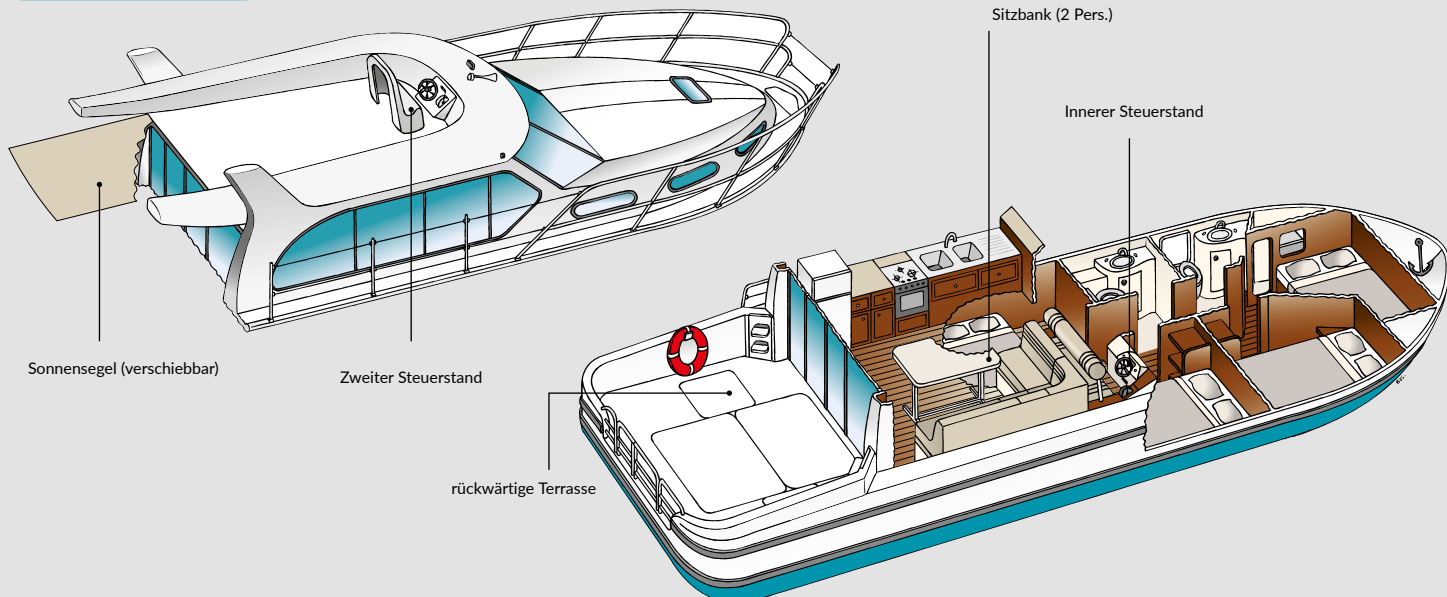

STÄRKEN

- Geräumiger Aufenthaltsraum mit Panoramablick
- Terrasse hinten auf gleicher Ebene
- Ideal für Familien
- von 2 bis 12 Personen

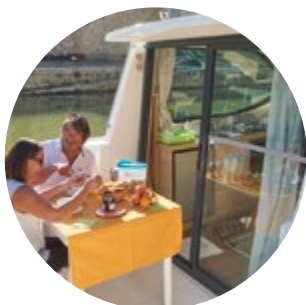

RÜCKWÄRTIGE TERRASSE
PRIMO®



AUFENTHALTSRAUM
N1000



KABINE
PRIMO®

| | Sedan 800 | Primo® | Sedan 1000 | Sedan 1010 |
|------------------------------------|----------------------------|----------------------------|-----------------------|-----------------------|
| Maximale Belegung | 3 Personen | 4 Personen | 8 Personen | 8 Personen |
| Empfohlene Belegung | 2 Personen | 2 Personen | 4 Personen / 2 Kinder | 4 Personen / 2 Kinder |
| Länge/Breite | 8 x 2,50 m | 7,95 x 3,40 m | 10 x 3,70 m | 10 x 3,70 m |
| Anzahl der Kabinen | 1 + Aufenthaltsraum | 1 + Aufenthaltsraum | 3 + Aufenthaltsraum | 3 + Aufenthaltsraum |
| Doppelbetten (140 x 190 cm) | 1 + Aufenthaltsraum | 1 + 1 Aufenthaltsraum | 3 + 1 Aufenthaltsraum | 3 + Aufenthaltsraum |
| Einzelbetten (70 x 190 cm) | - | - | - | - |
| Dusche / WC | 1 | 1 | 2 | 2 |
| Aufenthaltsraum | 5 m ² | 7 m ² | 10 m ² | 10 m ² |
| Küchenausstattung : | | | | |
| 220 l Kühlschrank (Gefrierfach) | - | - | ● | ● |
| Frigo 130 L + freezer | - | ● | - | - |
| Frigo 56 L | ● | - | - | - |
| Réchaud 3 feux | - | - | ● | ● |
| Réchaud 2 feux | ● | - | - | - |
| Backofen | - | ● | - | ● |
| Wassertank | 200 L | 200 L | 600 L | 600 L |
| Treibstofftank | 10 Tage / 130 L | 10 Tage / 135 L | 14 Tage / 300 L | 14 Tage / 300 L |
| Zweiter Steuerstand | - | - | ● | ● |
| Sonstiges: | | | | |
| Heizung | ● | ● | ● | ● |
| Radio, CD, MP3 | ● | ● | ● | ● |
| Kaianschluss 220 V an Bord | - | ● | - | - |
| Gartenmöbel | ● (kostenlos, auf Anfrage) | ● (kostenlos, auf Anfrage) | ● | ● |
| Sonnensegel | - | - | ● | ● |
| Badeleiter | ● | ● | ● | ● |

Die Fotos und Beschreibungen sind unverbindlich



Komfort und Ausstattung



NICOLS® 800



Ausführliche Details auf Seite 50

Empfohlen für 1 Paar

- 1 Kabine + Umbaufähiger Wohnraum
- 1 Dusche / 1 WC

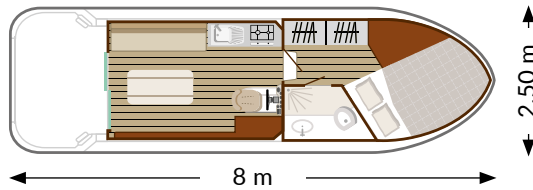

Komfort und Ausstattung



PRIMO®



Ausführliche Details auf Seite 50

Empfohlene Belegung für 1 Paar. oder 1 Paar + 2 Kinder

- 1 Kabine + Umbaufähiger Wohnraum
- 1 Dusche / 1 WC

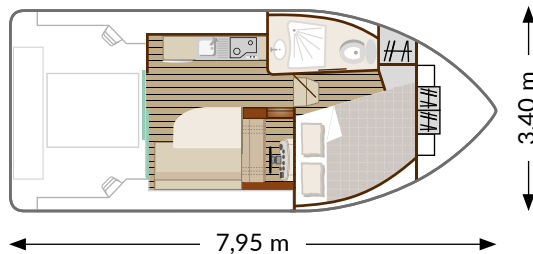

Komfort und Ausstattung



Ausführliche Details auf Seite 50



NICOLS® 1000

Empfohlene Belegung für 4 Personen + 2 Kinder

- 3 Kabinen + Umbaufähiger Wohnraum
- 2 Duschen / 2 WC

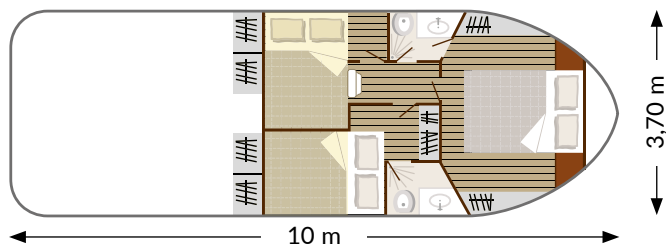

NICOLS® 1010

Empfohlene Belegung für 4 Personen + 2 Kinder

- 3 Kabinen + Umbaufähiger Wohnraum
- 2 Duschen / 2 WC

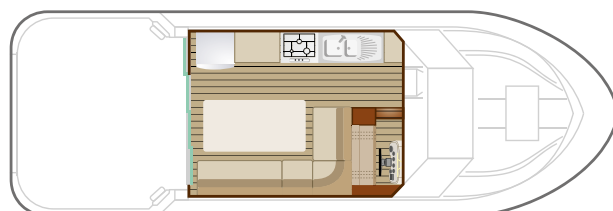
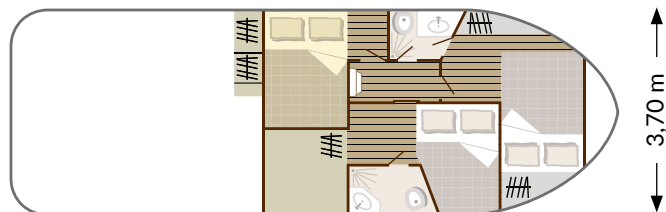

Raumhöhe in der Kabine: bis 100 cm max.

Nicols® 1000 & 1010 - Deckplan: Umbaubare Sitzbank (2 Personen)

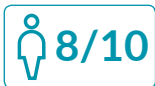

Komfort und Ausstattung



Ausführliche Details auf Seite 53



NICOLS® 1150



Empfohlene Belegung für 4 Personen + 4 Kinder

- 4 Kabinen + Umbaufähiger Wohnraum
- 2 Duschen / 2 WC

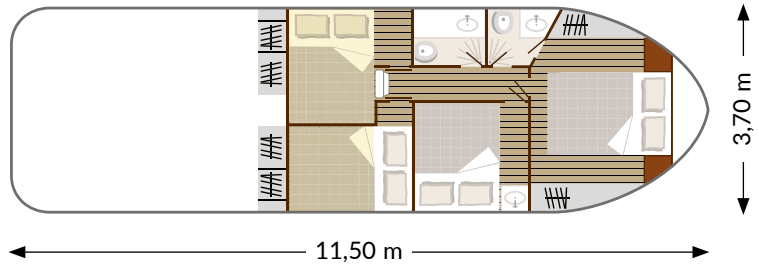

NICOLS® 1160



NICOLS® 1160N



Empfohlene Belegung für 4 Personen + 4 Kinder

- 4 Kabinen + Umbaufähiger Wohnraum
- 2 Duschen / 2 WC (+ 2 Waschbecken auf 1160)

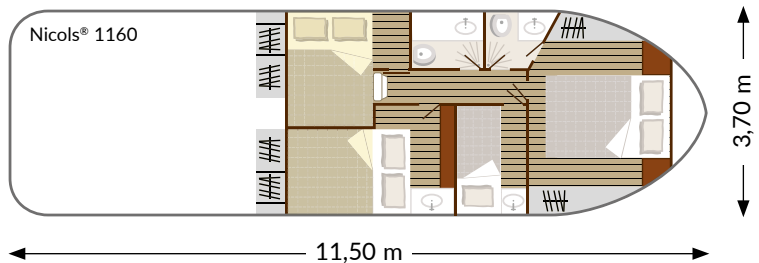

NICOLS® 1170



Empfohlene Belegung für 4 Personen + 4 Kinder

- 4 Kabinen + Umbaufähiger Wohnraum
- 2 Duschen / 2 WC

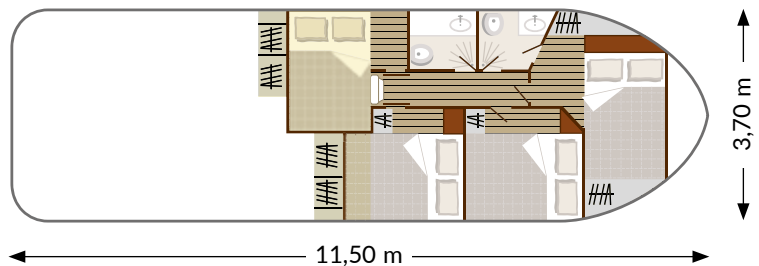

Raumhöhe in der Kabine:
bis 100 cm max.

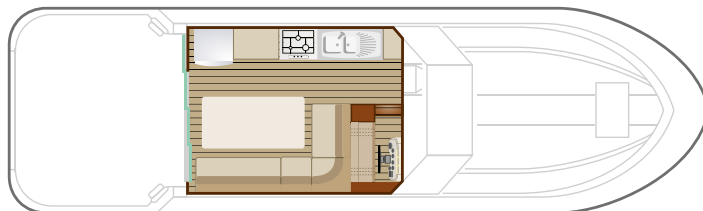

Nicols® 1150 - 1160 - 1160N & 1170
Deckplan: Umbaubare Sitzbank (2 Personen)





Komfort und Ausstattung



NICOLS® 1310



Ausführliche Details auf Seite 53

Empfohlene Belegung für 6 Personen + 4 Kinder

- 5 Kabinen + Umbaufähiger Wohnraum
- 2 Duschen / 2 WC

Raumhöhe in der Kabine:
bis 100 cm max.

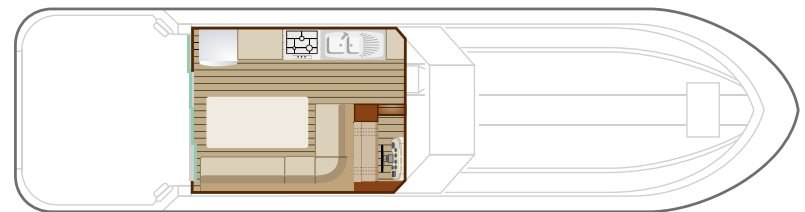
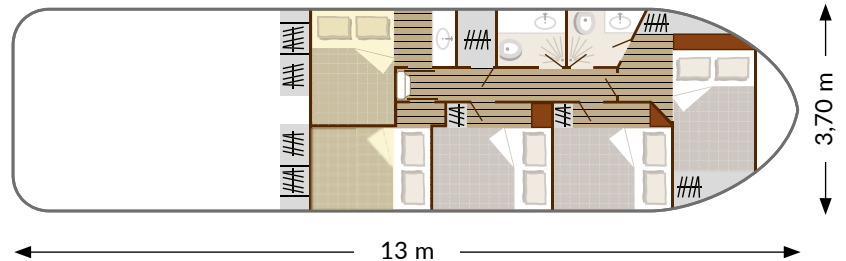

Nicols® 1310 - Deckplan:
Umbaubare Sitzbank (2 Personen)



| | Sedan 1150 | Sedan 1160 / 1160N | Sedan 1170 | Sedan 1310 |
|------------------------------------|-----------------------|-----------------------|-----------------------|-----------------------|
| Maximale Belegung | 10 Personen | 10 Personen | 10 Personen | 12 Personen |
| Empfohlene Belegung | 4 Personen / 4 Kinder | 4 Personen / 4 Kinder | 4 Personen / 4 Kinder | 6 Personen / 4 Kinder |
| Länge/Breite | 11,50 x 3,70 m | 11,50 x 3,70 m | 11,50 x 3,70 m | 13 x 3,70 m |
| Anzahl der Kabinen | 4 + Aufenthaltsraum | 4 + Aufenthaltsraum | 4 + Aufenthaltsraum | 5 + Aufenthaltsraum |
| Doppelbetten (140 x 190 cm) | 4 + 1 Aufenthaltsraum | 3 + 1 Aufenthaltsraum | 4 + 1 Aufenthaltsraum | 5 + 1 Aufenthaltsraum |
| Einzelbetten (70 x 190 cm) | - | 2 | - | - |
| Dusche / WC | 2 | 2 | 2 | 2 |
| Aufenthaltsraum | 10 m ² | 10 m ² | 10 m ² | 10 m ² |
| Küchenausstattung : | | | | |
| 220 l Kühlschrank (Gefrierfach) | • | • | • | • |
| 3 Flammen Herd | • | • | • | • |
| Backofen | • | • | • | • |
| Wassertank | 750 L | 750 L | 750 L | 900 L |
| Treibstofftank | 12 Tage / 300 L | 12 Tage / 300 L | 12 Tage / 300 L | 10 Tage / 300 L |
| Zweiter Steuerstand | • | • | • | • |
| Sonstiges: | | | | |
| Heizung | • | • | • | • |
| Radio, CD, MP3 | • | • | • | • |
| Kaianschluss 220 V an Bord | - | (N1160N nur) | - | - |
| Gartenmöbel | • | • | • | • |
| Sonnensegel | • | • | • | • |
| Badeleiter | • | • | • | • |

Die Fotos und Beschreibungen sind unverbindlich

REIHE RIVIERA



RIVIERA 920 - 6/8

STÄRKEN

- mit dem Charme alter Frachtkähne
- Leichte Handhabung
- Ideal für eine erste Bootsfahrt
- von 4 bis 10 Personen

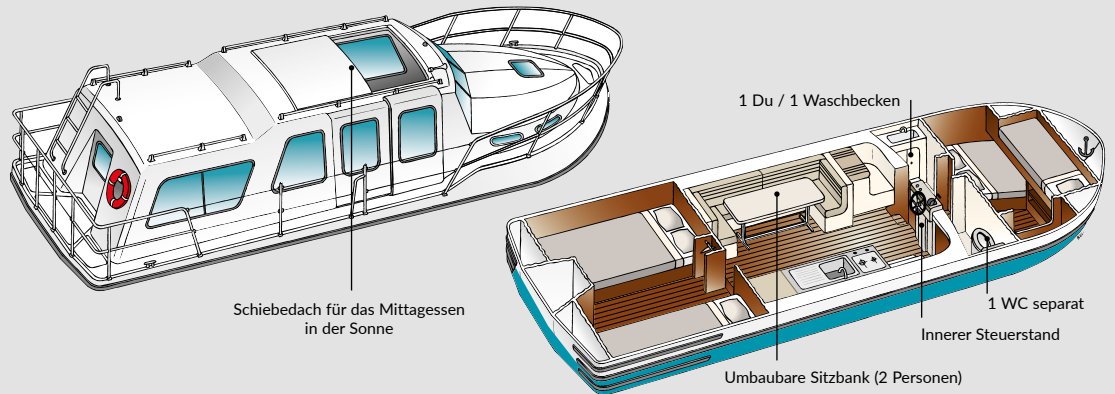

6/8

Komfort und Ausstattung



RIVIERA 920



Empfohlene Belegung für 5 Personen und 1 Kind

- 2 Kabinen + Umbaufähiger Wohnraum
- 1 Dusche / 1 WC

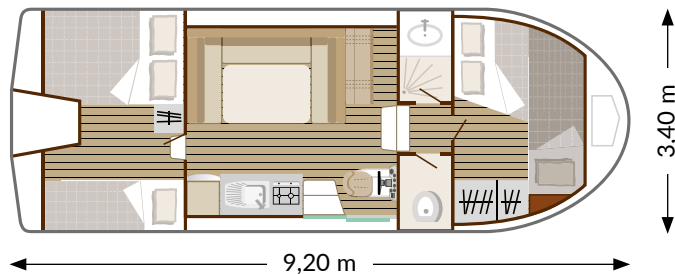

7/9

Komfort und Ausstattung



RIVIERA 1130



Empfohlene Belegung für 6 Personen und 1 Kind

- 3 Kabinen + Umbaufähiger Wohnraum
- 2 Duschen / 2 WC

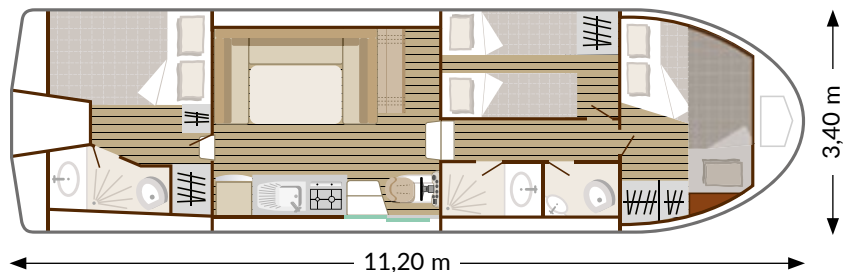

8/10

Komfort und Ausstattung



RIVIERA 1120



Empfohlene Belegung für 7 Personen und 1 Kind

- 3 Kabinen + Umbaufähiger Wohnraum
- 1 Dusche / 1 WC

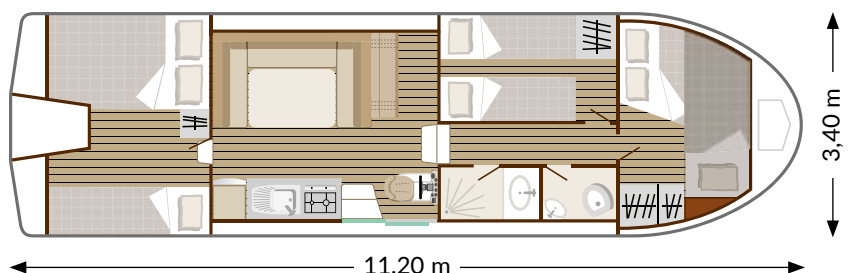

Die Fotos und Beschreibungen sind unverbindlich

| | Riviera 920 | Riviera 1130 | Riviera 1120 |
|-----------------------------------------------|-----------------------|-----------------------|-----------------------|
| Maximale Belegung | 8 Personen | 9 Personen | 10 Personen |
| Empfohlene Belegung | 5 Personen / 1 Kind | 6 Personen / 1 Kind | 7 Personen / 1 Kind |
| Länge/Breite | 9,20 x 3,40 m | 11,20 x 3,40 m | 11,20 x 3,40 m |
| Anzahl der Kabinen | 2 + Aufenthaltsraum | 3 + Aufenthaltsraum | 3 + Aufenthaltsraum |
| Doppelbetten (140 x 190 cm) | 2 + 1 Aufenthaltsraum | 2 + 1 Aufenthaltsraum | 2 + 1 Aufenthaltsraum |
| Einzelbetten (70 x 190 cm) | 2 | 3 | 4 |
| Dusche / WC | 1 / 1 | 1 + 1 / 1 | 1 / 1 |
| Aufenthaltsraum | 8 m ² | 9 m ² | 9 m ² |
| Küchenausstattung : | | | |
| 100 l Kühlschrank - 2 Flammen Herd - Backofen | • | • | • |
| Wassertank | 380 L | 580 L | 580 L |
| Treibstofftank | 12 Tage / 180 L | 10 Tage / 180 L | 10 Tage / 180 L |
| Sonstiges: | | | |
| Heizung | • | • | • |
| Radio, CD, MP3 | • | • | • |
| Badeleiter | • | • | • |

NICOL'S YACHT EIN WENIG GESCHICHTE



Die Werft wurde 1986 von einer französischen Gruppe, die auf Kunststoffverarbeitung spezialisiert ist, gegründet.

Die erste Nicols Basis wurde 1990 in Dole, in der Franche-Comté eröffnet. Im folgenden Jahr entstand die Reservierungszentrale. Heute nach 30 Jahren ist Nicols® sowohl Hersteller, Vermieter als auch Betreiber eigener Basen.

Dadurch haben wir die notwendige Übersicht, um Ihre Wünsche und Bedürfnisse schnell umzusetzen. Im Laufe der Jahre wurden mit den Serien Marina, Riviera und

Sedan verschiedene Bootstypen entwickelt, die in ihrer Form leicht erkennbar sind. Diese Serien erinnern an eine Meeresyacht und verfügen im hinteren Bereich über eine ebenerdige, große Terrasse. Bis heute sind sie unerreicht auf dem Markt.

Die Serie Confort ist besonders bei Paaren beliebt, und zuletzt die neueste Serie Estivale. Insgesamt sind **4 Serien, 28 Bootsmodele** und fast 600 Einheiten in der Nicols® Werft entstanden.

WERDEN SIE EIGNER IHRES HAUSBOOTES!



Warum nicht das ganze Jahr über ausnutzen?



Geräumiger Aufenthaltsraum, Küchenausstattung, Schlafbereich, Nasszellen und Terrasse... **so bequem wie ein schwimmendes Haus.**

Viele unserer Kunden haben sich bereits vedette fluviale NICOLS® für ein eigenes «Ferienhausboot» entschieden.

Ob neu oder aus zweiter Hand, es besteht immer die Möglichkeit auf spezielle Ausstattungen oder Wünsche einzugehen. Die Fans der Nicols® Boote sind nicht nur Urlauber, sondern auch glückliche Besitzer!

Sie möchten weitere Informationen über die Anschaffung eines Nicols® Hausbootes, neu, für Sie entworfen oder gebraucht? Kontaktieren Sie Ihr Nicols®-Verkaufsteam.

IHR NICOLS® HAUSBOOT



**DIE FREIHEIT BEGINNT
BEI NUR***

25.000 EURO

**Preisbeispiel für einen Nicols® 800, Sedan-Serie

ENTDECKEN SIE DIE SCHÖNSTEN ORTE!

→ FRANKREICH

- 12 • Bretagne
- 14 • Anjou
- 16 • Charente
- 18 • Lot
- 20 • Aquitanien
- 22 • Midi
- 24 • Camargue
- 26 • Loiretal
• Nivernais
- 28 • Burgund
- 30 • Franche-Comté
• Saôneal
- 32 • Elsaß

→ DEUTSCHLAND

- 34 • Mecklenburg
- 36 • Brandenburg

→ PORTUGAL

- 38 • Lago Alqueva

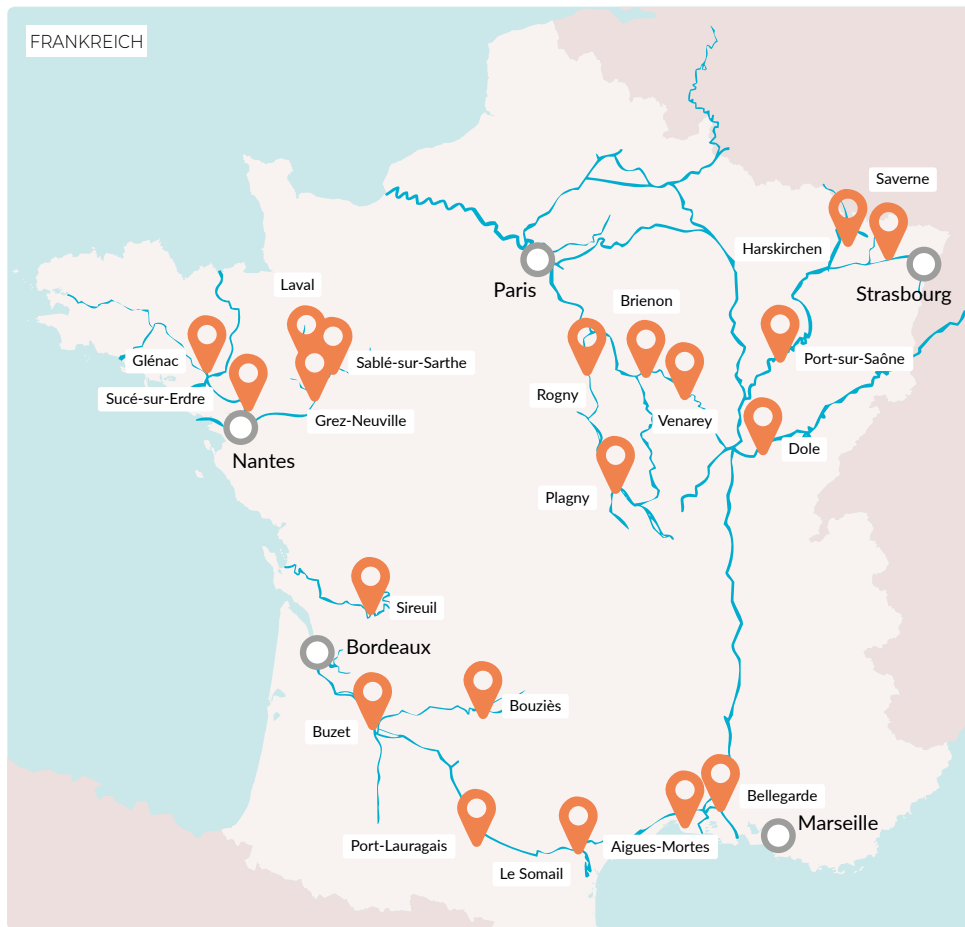

Nicols®
Ihr Partner für Hausbootferien

Folgen Sie uns auf:      



Youtube video